

0/4.3011  
F19d

45613

PROVINCIA DE CHUBUT  
CONSEJO FEDERAL DE INVERSIONES

**DISEÑO Y REALIZACION DEL  
MUSEO FAMILIA PERON EN CAMARONES**



INFORME FINAL  
SEPTIEMBRE DE 2008

FEDERICO EZEQUIEL FISCHBARG

## INDICE

Introducción .....	Pág.	3
<b>1 Guión Museológico</b>		
1.1 Definición de contenidos generales .....	Pág.	6
1.2 Ejes principales del guión museológico .....	Pág.	8
1.3 Desarrollo y textos para la exhibición		
1.3.1 Introducción al museo .....	Pág.	10
1.3.2 Perón antes de Perón .....	Pág.	11
1.3.3 El mito del coronel .....	Pág.	15
1.3.4 El legado .....	Pág.	21
<b>2 Base documental</b>		
2.1 Consulta de archivos y colecciones .....	Pág.	28
2.2 Archivos consultados .....	Pág.	31
2.3 Bibliografía consultada .....	Pág.	32
2.4 Registros filmicos .....	Pág.	42
<b>3 Conformación de la colección</b>		
3.1 Adquisición de objetos .....	Pág.	45
3.2 Lista de objetos .....	Pág.	46
<b>4 Proyecto museográfico</b>		
4.1 Asesoramiento arquitectónico-museográfico .....	Pág.	57
4.2 Desarrollo del proyecto museográfico .....	Pág.	58
4.3 Montaje de los espacios expositivos y diseño del catálogo ....	Pág.	59
Anexo I - Proyecto museográfico		
Anexo II - Fotografías y documentos		
Anexo III - Registro del montaje		
Anexo IV - Gráfica de la exhibición		

## **INTRODUCCION**

El proyecto fue concluido mediante el montaje de la exhibición del museo y su posterior inauguración. Una variada y compleja serie de trabajos fueron necesarios para poder finalizar las tareas acordadas. En primer lugar se establecieron las pautas generales de los contenidos de la muestra, consecuencia de un extenso análisis por parte del personal de la Secretaría de Cultura de la Provincia del Chubut y de los especialistas convocados para la realización de la exhibición. Esta tarea conllevó un "ida y vuelta" entre las partes para poder unificar en un solo discurso las inquietudes de la historia local y los hechos de trascendencia nacional. Teniendo en cuenta que el objetivo principal de la Institución era reflejar no solo la vida de Juan Domingo Perón como personaje político, sino sus experiencias de vida respecto de la Patagonia.

Una vez establecidos los lineamientos generales, se procedió a realizar las tareas de investigación en los archivos públicos y privados, tanto a nivel nacional como a nivel provincial. El resultado de dicha búsqueda permitió profundizar en cada uno de los ejes principales establecidos para definir los núcleos temáticos secundarios que finalmente formaron parte del guión museológico. La consulta de archivos proporcionó también, una importante base documental que sirvió como apoyo gráfico para la exhibición.

Una vez definidos los ejes temáticos principales y sus contenidos particulares, se realizó la búsqueda de objetos para el desarrollo del diseño museográfico. Para llevar a cabo dicha tarea se confeccionó una lista de necesidades acotada por los contenidos teóricos y las características espaciales del edificio del museo. Una gran cantidad de anticuarios y coleccionistas fueron consultados para adquirir por medio de compra, donación o préstamo las piezas museables.

Luego de definir los objetos para acompañar la narración se procedió al diseño y materialización del mobiliario museográfico con sus respectivas vitrinas, la distribución luminotécnica y los complementos gráficos de la exhibición. Dicha producción se realizó en la Ciudad de Buenos Aires en forma modulada, y junto a los objetos adquiridos para la exhibición, fueron trasladados a Camarones para su ensamble final.

Reunidos todos los elementos en el edificio del museo se procedió a las tareas de montaje del mobiliario museográfico, al acondicionamiento y limpieza de los objetos para poder ser exhibidos, al armado de vitrinas y, finalmente, a la colocación de los complementos gráficos.

## **Guión museológico**

## 1.1 Definición de los contenidos generales

La intención fue, desde un primer momento, crear un guión museológico que presentase contenidos novedosos respecto del resto de las instituciones con temáticas similares. Dicha conclusión fue el resultado de un análisis realizado en varios aspectos, entre ellos encontramos: la ubicación geográfica del museo, los contenidos ofertados en otras instituciones, y la relación de la temática con el espacio de realización de la exhibición.

La ciudad de Camarones es un importante centro de atracción turística por las ofertas naturales que presenta. Su accesibilidad por tierra es complicada y se está previendo un importante caudal de turistas por medio de cruceros en su nuevo puerto. La conclusión principal de este pequeño resumen de situación era colaborar con la diversificación de la oferta turística aportando a lo existente un espacio histórico-cultural de relevancia y un punto de atracción especial por su propia presencia.

El segundo punto fue el resultado de un recorrido por las instituciones que abordan una temática similar a la presentada en el Museo de la Familia Perón en Camarones. Para ello se realizaron varias visitas a los museos de Lobos, Roque Pérez, la quinta de San Vicente en la Provincia de Buenos Aires y el Museo de Evita en la Ciudad de Buenos Aires. En los que se pudieron apreciar contenidos puntuales con recursos museográficos acotados. El estudio de estas ofertas llevaron a la conclusión sobre la necesidad de realizar un guión que abarcase la vida de Juan D. Perón desde sus orígenes hasta la herencia política luego de su muerte. Convencidos de que era la única manera de entender un proceso histórico, tanto de la vida del propio Perón, como del momento político de la Argentina partir de su aparición como hombre público.

El último punto que se tuvo en cuenta para terminar de delinear los contenidos generales del guión museológico estuvo relacionada con el espacio no casual de ubicación de la exhibición. Camarones fue el lugar donde Perón pasó parte de su infancia junto a su familia y, evidentemente, fue el lugar que marcó su personalidad y gran parte de sus actos posteriores. Durante sus presidencias fue siempre un lugar de referencia y un espacio de acción de sus políticas de gobierno. En tiempos posteriores a su muerte la Patagonia resultó un espacio donde el "espíritu" de la resistencia peronista estuvo presente y activo. Teniendo en cuenta estos vínculos se

resolvió que el guión museológico presente, a lo largo de su relato, una relación permanente con la Patagonia y los hechos que allí se produjeron.

En conclusión, la propuesta del museo fue producir un guión museológico novedoso tanto en los contenidos como en su presentación, de modo que resulte atractivo y movilizante para el público.

## 1.2 Contenido del guión museológico

Los contenidos de los ejes temáticos del guión museológico del Museo de la Familia Perón fueron distribuidos en tres núcleos: *Perón antes de Perón*, *El mito del Coronel* y *El legado*.

El primer eje temático tiene como objetivo transmitir la relación de la familia Perón con la Patagonia. Este punto de la narración presenta, a su vez, dos áreas narrativas. La primera, a modo de introducción, intenta reflejar los distintos momentos que vivió la familia antes de instalarse en Camarones. La segunda, refuerza la idea de la importancia que significó la experiencia de vida en la Patagonia para Juan Domingo. Por un lado se describe cuán fundamental fue la relación en esos momentos con Juana, su madre, y la importancia que ella tuvo en la formación de su conducta. Continúa con la elección de su profesión haciendo hincapié en el modo en que la Patagonia marcó sus decisiones. Y, finalmente, describe como fue su instrucción en la carrera militar y la manera en que se mantuvo "próximo" a su familia y al espacio geográfico donde se encontraban.

En el segundo eje temático, comienza a tomar forma *El mito del Coronel* y Perón se transforma en el hombre público que cambiaría la política del país. El relato comienza con los distintos acontecimientos, tanto personales como generales, que provocaron su llegada a la presidencia. Destacando la importancia de su relación con Evita, la Fundación, los proyectos y planes de gobierno y, en particular, las gestiones realizadas en la Patagonia que permitieron consolidar su incorporación al territorio nacional. De modo paralelo al relato principal, se hace referencia al vínculo que mantiene con las tierras de su niñez y su familia, especialmente con Juana que por aquel entonces vivía en Comodoro Rivadavia. Más allá de la política nacional de los gobiernos de Perón que se describen en el sector, puede distinguirse en todo el relato una relación entre sus acciones respecto de la Patagonia y el vínculo con sus experiencias y aprendizajes de la infancia.

El último núcleo temático está basado en la interpretación de una frase de Perón: "La primera elección la gané con los hombres".(...) "La segunda será con las mujeres".(...) "y la tercera será con los niños". Esos, que al momento de decir esas palabras eran niños, hoy son las principales figuras de su legado político y, en muchos casos, provienen de la Patagonia. Analizar el presente, más allá de comprender los hechos históricos, es la mejor manera de entender cual es la fuerza



y vigencia de su legado.

## **1.3 Desarrollo y textos para la exhibición**

### **1.3.1 Introducción al Museo**

El Paraíso remite al pasado mítico, pero es también la representación más acabada del futuro. El Paraíso es un anhelo, un sueño que busca hacerse realidad. Para Simón de Alcazaba, quien arribó a la costa patagónica en 1535 y fundó el puerto Los Leones, 29 km al sur de Camarones, el anhelo de establecer la provincia de Nueva León pareció concretarse. Sin embargo, las "llanuras secas y estériles, batidas constantemente por un viento frío, cerros áridos y pelados" fue todo lo que Alcazaba y sus hombres encontraron. El hambre, la desesperación y el desencanto despertaron la ira de algunos, quienes asesinaron a Alcazaba mientras dormía, dando fin al sueño que lo había llevado a buscar el Paraíso. Hacia fines del siglo XIX, otros hombres se embarcaron rumbo al sur y recalaron en esta bahía, afrontaron el viento y la falta de agua, se aferraron al sueño de la tierra prometida y su empeño hizo posible que el 10 de octubre de 1900 naciera oficialmente la localidad de Camarones, que pronto fue conocida por la calidad de su producción lanera. Fue por entonces que don Mario Tomás Perón llegó, también movido por el sueño de encontrar su lugar en el mundo. Si bien para entonces, los pobladores no alcanzaban la centena, en 1909 inauguraron la Sociedad Rural y en su puerto podían verse los fardos de lana que esperaban la llegada de los barcos. En ellos iban y venían ilusiones, y quizá al igual que Camarones, Perón fue una posibilidad, según para quién y cuándo. Quien llegaría a ser El General fue para muchos una esperanza, la realización de un sueño postergado, la llave del Paraíso, pero para otros una desilusión y hasta una afrenta.

Hoy, Camarones, al igual que el General y el Paraíso, tiene un pasado casi mítico y un futuro venturoso.

### **1.3.2 Perón antes de Perón**

#### **Introducción**

¿Cómo integrar una tierra que parece perdida? ¿Cómo hacer que sus pobladores, rechazados una y otra vez por las autoridades nacionales, se sientan incluidos en un proyecto de país, donde cada argentino sea igual a otro argentino, sin importar las diferencias territoriales? Aquella tarea que parecía imposible, se vio realizada durante el gobierno de Perón. Más allá de las indispensables obras de infraestructura que la Patagonia necesitaba desesperadamente para poder ser habitada de manera decorosa, como el aprovisionamiento constante de agua y energía eléctrica, el peronismo supo darle algo que ningún gobierno le había otorgado antes: identidad nacional. Perón integró en sus discursos y acciones no sólo los intereses de Buenos Aires y la pampa húmeda, sino también las aspiraciones de los distintos habitantes del país, entre ellos, los de la Patagonia. La presencia del Estado en la región, a través de sus distintas formas, resultó un hecho inédito.

El origen de Perón y la integración de la Patagonia a la vida nacional durante su gobierno no son hechos aislados. El General pasó parte de su infancia en la región y su familia más cercana eligió el sur como lugar de residencia, razón por la cual conoció perfectamente todas las faltas y penurias que pasaban sus habitantes. Sólo quien había vivido y sido parte de esa realidad podía cambiarla.

#### **La familia Perón en la Patagonia**

Producto de la severa crisis económica que atravesaba el país en 1899, la que afectaba particularmente al ámbito rural, el padre de Perón resolvió trasladarse a la Patagonia en busca de trabajo y bienestar. Por ese entonces, la región era prácticamente desconocida para el resto del país y los pueblos crecían con el escaso apoyo del gobierno. Don Mario decidió dejar a su familia en Roque Pérez y vender sus propiedades para asociarse con la firma Maupas Hermanos, que poseía grandes extensiones en Santa Cruz. Luego de un largo viaje en barco, don Mario se instaló en Chank Aike, en las inmediaciones de Río Gallegos, para dedicarse a la cría de ovinos. Al año siguiente decidió trasladar a su familia: doña Juana y sus dos hijos llegaron a la Patagonia en el transporte de la armada nacional Santa Cruz. Luego de un duro tiempo en Chank Aike, la familia se trasladó a la gobernación del

Chubut. Cabo Raso, Puerto Camarones, Comodoro Rivadavia y Sierra Cuadrada fueron los lugares en los que don Mario intentó inútilmente consolidar la cría de ovino, sin abandonar su oficio de juez de paz, lo que hizo también del hogar una oficina pública. En 1904 Perón viajó a Buenos Aires para continuar sus estudios, sin embargo, todos los veranos volvía a la Patagonia, una costumbre que lo mantuvo unido a su familia y que marcó un vínculo muy especial con aquella tierra, el que permite comprender mejor su trayectoria, no sólo política sino fundamentalmente humana.

### **Doña Juana**

Juana Sosa Toledo fue descendiente de una familia castellana que arribó al país a principios del siglo XIX. Perón describió a su madre como una criolla con todas las letras, nacida y criada en el campo; una mujer de carácter, que había forjado su personalidad en las rudas actividades de la campaña. Desde sus inicios, el General mantuvo con su linaje una relación distante, destinada a desalentar los rumores malintencionados de sus detractores, que adjudicaban a su madre un origen indígena. Sin embargo, fue la propia Juana quien habría aclarado, ante un comentario tendencioso de los enemigos de su hijo: "Mírenme bien... ¿acaso puede una india tener este color de piel? —agregando— "Si lo fuera, estaría orgullosa de ser india." . Sin embargo, acorde a los primeros años del siglo XX, nada sobre ese origen figuró en el legajo personal del General al momento de su ingreso al Colegio Militar, ni tampoco después. Durante los años vividos en la Patagonia, la presencia de su madre fue fundamental para Juan Perón. En aquel rudo panorama, la bondad de doña Juana resaltaba más aún. Mientras que su padre empleó la severidad propia del momento, su madre ofreció la ternura que lo compensaba. A los ocho años Perón se instaló en Buenos Aires para continuar sus estudios, pero ello no empañó la estrecha relación con su madre, a quien siempre visitaba durante las vacaciones.

### **Vocaciones frustradas**

Ya con el uniforme militar de cadete, en 1912, en Puerto Camarones participa de los festejos del pueblo, logrando todos los trofeos gracias a su pericia en su caballo "Negro". Amén de buen jinete, Perón colaboró con su padre en clasificar las especies vegetales del lugar, catalogar los restos fósiles y estudiar los utensilios

aborígenes.

El legado paterno se reafirmó al inculcarle la lectura y estudio de las *Cartas a su hijo* de Lord Chesterfield, *Las vidas paralelas* de Plutarco y el *Martín Fierro* de José Hernández, a fin de formarlo como ciudadano, que se inspire en los grandes hombres y que nunca olvide que él es y será un criollo.

### **De Capitán a Coronel**

Perón transitó un progresivo ascenso social entre las filas del Ejército, que representaba la muestra viva de una sociedad donde las clases medias comenzaban a ocupar áreas históricamente reservadas a familias tradicionales.

Allí se destacó como atleta e impulsor de distintos deportes. Al mismo tiempo empezó a desarrollar su pensamiento en sus escritos sobre moral militar y sobre historia militar.

En 1929 se casó con Aurelia Tizón, maestra y concertista, tras dos años de noviazgo y bajo el aliento de doña Juana Sosa, quien fue la madrina de la boda.

Mientras el Ejército se embarcó en una lucha interna, el joven capitán Perón se graduó en la Escuela Superior de Guerra y obtuvo un destino en el Estado Mayor del Ejército. Allí tomó contacto con el sector del general Justo, que pretendía derrocar el gobierno de Yrigoyen. Tras el golpe de Estado de 1930, la fracción triunfante liderada por el general Uriburu se ocupó de separar del nuevo gobierno a quienes apoyaron a Justo. En 1931, el general Justo fue elegido presidente, aplicando fraude en las elecciones, y Perón acompañó al Ministro de Guerra, general Rodríguez.

Por entonces, Perón se manifestaba como prolífico investigador de temas militares y estudioso de su región, escribiendo: *Apuntes de Historia Militar*, *Memoria geográfica de Neuquén* y *Toponimia patagónica de etimología araucana*, y analizando las notas del diario chileno *La Aurora* sobre cuestiones limítrofes con Argentina, en particular el asunto del petróleo y del Canal de Beagle.

A ello se sumó también su aporte a la instrucción de tropas de montaña, el estudio de la campaña del brigadier general Rosas al desierto, el trato con los aborígenes dado por el general Roca, y trabajos sobre el General San Martín en su campaña de los Andes. Para 1936, Perón fue designado agregado militar en la embajada argentina en Chile, quizá por sus constantes apelaciones a la importancia de proteger la Patagonia frente a los intereses expansionistas del país vecino.

El 10 de septiembre de 1938 falleció su esposa Aurelia Tizón. Al poco tiempo Perón

realizó un viaje de investigación llegando en barco a Comodoro Rivadavia desde donde, junto con el coronel Sanguinetti y el capitán Ferrazzano, recorrerán 18.000 Km por la Patagonia.

A inicios de 1939, ya ascendido a teniente coronel, Perón fue enviado a Europa, donde pudo observar por vez primera las masas efervescentes que irrumpían en la política. En Italia estuvo destacado en la División Alpina Tridentina de Meran y en la Escuela Militar Alpina de Aosta, donde obtiene el título de "maestro esquiador". También revistió en la división de infantería de Pinerolo del regimiento 14, al tiempo que estudió economía, derecho y ciencia política en Turín y en Milán.

Visitó Alemania, la Unión Soviética, Hungría, Francia y España como observador militar antes de la invasión nazi a Polonia. De regreso al país, se estableció en Mendoza, al mando de un regimiento de montaña, donde a fines de 1941 ascendió a coronel. Al año siguiente es trasladado a la Inspección de Tropas de Montaña en Buenos Aires. Allí conoció a Edelmiro Farrell y a Domingo Mercante, a quienes la historia depararía un lugar fundamental en la construcción del proyecto de Perón, aunque ellos no lo supieran aún.

Una década de gobiernos fraudulentos había deslegitimado a la clase dirigente y el Ejército era el único sector que se mostraba capaz de enfrentar un contexto mundial signado por la segunda guerra. Tras la muerte de Justo, un grupo reducido de oficiales liderados por Perón, cobrará poder en el Ejército.

#### **Carta de J. Domingo Perón a María Eva Duarte, 14 de octubre 1945**

Mi tesoro adorado: Sólo cuando nos alejamos de las personas queridas podemos medir el cariño. (...) Hoy sé cuánto te quiero y que no puedo vivir sin vos. Esta inmensa soledad está llena de tu recuerdo.

Hoy he escrito a Farrell pidiéndole que me acelere el retiro, en cuanto salgo nos casamos (...) Te encargo le digas a Mercante que hable con Farrell para ver si me dejan tranquilo y nos vamos al Chubut los dos. (...)

Tesoro mío, tené calma y aprendé a esperar. Esto terminará y la vida será nuestra...

### **1.3.3 El mito del coronel**

#### **Introducción**

El golpe del 4 de junio de 1943 tuvo criterios divergentes y sus realizadores se mostraban más preocupados por cómo hacerse con el poder que por cómo mantenerlo. Perón lideraba el Grupo de Oficiales Unidos (GOU) y contaba con una estrategia clara.

Farrel fue nombrado Ministro de Guerra y con él Perón accedió al manejo del gabinete más importante del gobierno. Así fue convirtiéndose en el hombre determinante cuando Farrel reemplazó a Ramírez en la presidencia. Parte fundamental del proyecto peronista fue legitimarse ante la clase trabajadora, que ocuparía un rol fundamental en la organización de la sociedad. El coronel daría vida a la Secretaría de Trabajo y Previsión para cumplir con esta tarea.

La estrategia de Perón en la Secretaría persiguió un doble propósito. Por un lado generó leyes de previsión social, vivienda, salud y de trabajo rural, con las que ganó el apoyo progresivo del sector obrero. Y por otro, se embarcó en una reforma profunda del sistema gremial, que quedó incorporado como soporte fundamental del proyecto peronista. Así, junto con los gremios verticalmente alineados se encuentran las corporaciones empresarias y, sobre ellas, el Estado como árbitro absoluto de sus diferencias.

A cambio de los beneficios obtenidos se exigía a los trabajadores incorporarse a la nueva estructura gremial. De esta forma ofrecía normalidad y cierto equilibrio en las relaciones laborales a los círculos patronales a la vez que generaba beneficios para los trabajadores y se tornaba indispensable en la resolución de cualquier conflicto laboral.

Los dirigentes y los trabajadores entendieron rápidamente que si Perón perdía el poder los progresos recientemente obtenidos se derrumbarían.

#### **El 17 de Octubre**

El 17 de octubre de 1945 una multitud se encaminó rumbo a Plaza de Mayo. Su propósito era lograr la libertad de Perón, que había sido detenido por el mismo gobierno del que formaba parte temiendo el ascendiente de este Coronel con los trabajadores. Buscaba defender los beneficios obtenidos durante su gestión en la Secretaría de Trabajo y Previsión. Llegaban desde áreas marginales, apropiándose

de un espacio que hasta entonces les había sido vedado: la Plaza de Mayo, el centro simbólico del país. Fue un fenómeno inédito. Los sectores que se sentían dueños de la Ciudad observaron cómo "sus" calles eran invadidas por lo que dieron en llamar un "aluvión zoológico". Mayor fue la indignación cuando los trabajadores, en mangas de camisa, refrescaron sus pies en la fuente de la plaza. Perón, a quien el pueblo había liberado, salió al balcón y expresó su agradecimiento. Desde entonces, cada 17 de octubre fue celebrado como el "Día de la Lealtad", recordando el nacimiento de aquel diálogo entre el líder y sus descamisados.

El 17 de octubre quebró las jerarquías históricas. Los sectores tradicionales del poder económico vivieron como una afrenta la apropiación de sus espacios. Este enfrentamiento, al poco tiempo, se reflejó en las urnas. Con el triunfo electoral de Perón, los trabajadores, antes marginados y relegados de la vida política, se convirtieron en la representación del ser nacional.

### **Democratización del bienestar**

Con la llegada de Perón al poder, la redistribución de ingresos y la expansión de los consumos fluyeron a lo largo de la pirámide social urbana como nunca antes, y para los sectores trabajadores significó, por primera vez en su vida, la ampliación de sus horizontes más allá de las necesidades inmediatas de subsistencia. Junto con los ingresos, el peronismo distribuyó un estilo de vida, promovió un cambio social. Su innovación consistió en crear las oportunidades que pusieran al alcance de las nuevas mayorías los ideales y las costumbres que los sectores medios ya habían experimentado. Se emplearon como imagen de felicidad popular formas creadas con anterioridad e inmensamente difundidas en la década anterior: los símbolos de la buena vida, así como los del ocio, hasta entonces exclusivos de los sectores medios y altos. Esto significaba que la redistribución operada por el peronismo permitía a los sectores trabajadores compartir imágenes y espacios que reconocía, pero cuyo consumo pleno les había estado anteriormente vedado. Una característica propia del peronismo en el poder fue su ambición universalista, que apuntaba a alcanzar a la población como un todo sin distinciones. Quizá la gran revolución operada fue establecer de manera contundente que la dignidad, producto del trabajo, obliga al Estado a prestar condiciones de vida y status, las que no se mendigan.



## **Todo lo hizo PERÓN**

Los pobladores de Camarones no sólo se empeñaron en llevar adelante sus emprendimientos personales, sino fueron también quienes realizaron acciones comunitarias para beneficio de todos. Ellos crearon la Sociedad Rural, el Club de Tiro Federal "Comandante Espora", un espacio de sociabilidad; levantaron la comisaría y la capilla, establecieron una sala de primeros auxilios y lo que se convirtió en el primer Internado Escolar del Chubut, que hizo posible que recibieran educación muchos niños que no podían asistir a la escuela por vivir lejos de ella. El Dr. Vicente De Luca, Benito Gil, Ramón Mairal y Fernando Robert, quien en su infancia salía a cazar en los veranos con Juan D. Perón, son algunos de los vecinos que asumieron el compromiso de hacer de Camarones más que un espacio de producción económica. Ese compromiso, que para muchos se vio reflejado en la idea de Justicia Social, en lo que se dio en llamar la Democratización del Bienestar, encontró eco en quien también había sido uno de los primeros pobladores. El General Perón, durante su primera presidencia y producto de la petición realizada por el Dr. Vicente de Luca, junto con otros habitantes, fue quien hizo posible el abastecimiento de agua y de luz eléctrica en Camarones. Fue también Perón quien no sólo se comprometió a llevar a cabo las mejoras del puerto, sino que ordenó el estudio para la realización de los planos, lo que no pudo concretarse por su derrocamiento. Son muchas las consignas irremisiblemente unidas a la figura del General, "Perón cumple" es sólo una de ellas pero, en Camarones, significó mucho más que un recurso discursivo, fue la prueba de su accionar.

## **Fundación Eva Perón**

La esposa del Coronel pronto se convirtió en la compañera Evita y su voz comenzó a oírse efectivamente cuando Perón asumió por primera vez la presidencia. La obra social que Evita comenzó en 1946 pronto adquirió gran envergadura. Por entonces, su Cruzada de Ayuda Social consistió en la inauguración de hogares de tránsito, comedores escolares, entrega de artículos de primera necesidad a familias necesitadas y distribución de juguetes a niños humildes, entre otras tareas. Hacia fines de 1947, debido al crecimiento de la acción social, la creación de una estructura orgánica se impuso. Un año después se constituyó la Fundación Ayuda Social María Eva Duarte de Perón, la que a partir de 1950 pasó a llamarse

simplemente "Fundación Eva Perón".

La Fundación era una nueva concepción de solidaridad destinada a la ayuda de los más necesitados, que se proyectó en todo el país y cuyos mayores esfuerzos estuvieron destinados a las mujeres, los ancianos y los niños. Entre las actividades recreativas figuraba el plan de turismo infantil, junto con las colonias de vacaciones, que hicieron conocer a muchos niños paisajes hasta entonces ignorados por ellos. Así, contingentes de chicos llegaban desde Comodoro Rivadavia y Puerto Madryn a Buenos Aires para visitar la Capital.

Los campeonatos infantiles y juveniles fueron otra de las actividades, que comenzaron siendo sólo de fútbol y luego incluyeron muchos otros deportes. Aquellos campeonatos eran la ocasión para realizar la revisión médica de más de 300.000 niños. También fueron construidos hospitales, policlínicos, el impulso del plan de construcción de 1.000 escuelas, proveedurías, ciudades universitarias, jardines infantiles, comedores escolares, hogares de tránsito para trabajadoras, la Escuela de Enfermeras y el Hogar de la Empleada, destinado a las muchachas del interior del país que llegaban para trabajar y carecían de medios económicos, entre otras obras. A eso se le agregó el Plan Agrario, un Tren Sanitario que recorrió todo el país, y la ayuda social al exterior: Bolivia, Ecuador, Uruguay, Colombia, Chile, Honduras, Paraguay, Austria, España, Francia, Israel, Italia, Grecia, Hungría, Japón, Irlanda, Portugal, Alemania, Turquía, Checoslovaquia, Estados Unidos, Inglaterra, Holanda, El Salvador, Filipinas, Perú, República Dominicana, Cuba, Siria, Noruega.

### **YPF e Identidad**

Uno de los rasgos distintivos del gobierno peronista en el sur fue la constitución de una identidad social y nacional alrededor de YPF. El Estado, a través de la explotación petrolera, se encargó de conectar la región a la economía nacional. El impulso dado a la actividad petrolera estatal significó un hito en la ocupación territorial, no sólo por la explotación del recurso natural sino por todo lo que implicaba: equipamientos sociales, culturales, recreacionales y residenciales para sus empleados. Se llevó a cabo una estrategia de desarrollo urbano y regional más allá de los objetivos de ganancia. Las inversiones estatales en materia de servicio para los pobladores permitieron la incorporación del ámbito patagónico al territorio nacional, algo inédito hasta ese momento. A partir de 1945 y durante todo el gobierno peronista, se produjo un notable aumento en las obras realizadas. La

mayoría de ellas consistía en la construcción de viviendas, planes de urbanización como obras de saneamiento, distribución eléctrica, edificación de clubes y escuelas, ampliación de los hospitales y la construcción de un acueducto para solucionar el problema del abastecimiento de agua. La explotación petrolera imprimió su huella en las relaciones sociales y la vida cotidiana de los habitantes de la Patagonia mediante la creación de un sentimiento de pertenencia hacia a la empresa y, por ende, hacia el Estado. YPF cumplió una serie de funciones sociales que resultaron fundamentales para ejercer una dominación legítima sobre un territorio excluido en la elección de sus autoridades.

### **Planes Quinquenales**

Los planes quinquenales permitieron fomentar un proyecto de país donde los integrantes de la nación se sentían llamados a participar. No fueron solamente planes económicos, sino la cristalización de un Estado de nuevo tipo. El Estado se transformó en motor directo del desarrollo industrial.

El primer plan quinquenal (1946-1951) llevó adelante este proyecto industrializador basado en la sustitución de las importaciones tradicionales de manufactura que no llegaban al país por los efectos de la segunda guerra mundial.

El Estado moderno se incorporó con el pensamiento de Perón a través una suma de leyes, entre las que se destacan la organización de Ministerios, los derechos políticos de la mujer, reforma universitaria, la organización de la sanidad en Argentina, colonización, pesca y caza, impulso de viviendas, arrendamientos rurales y de aparcería, ley nacional de energía, defensa de riqueza forestal, investigaciones agropecuarias, ley de aduanas, entre otras.

El segundo plan (1952-1957) se inscribe en otro momento de la historia del peronismo, surcado por la necesidad de profundizar la industria, orientar el comercio exterior, conseguir divisas frescas del extranjero, se proyectaba construir 300.000 viviendas, y pretendía promover la austeridad de los consumos, para facilitar el incremento del ahorro.

Ambos fueron planes económico-sociales que pretendían demostrar que la nación peronista estaba organizada de modo completamente distinto de la Argentina agroexportadora del pasado. Una Argentina donde el Estado estaba presente haciendo llegar bienes, servicios y el sentimiento de pertenecer a una unidad nacional.

### **Las imágenes peronistas**

El peronismo construyó y vehiculizó sentidos y deseos que perduran arraigados en el imaginario social. El trabajador, en tanto pilar de la producción, fue representado en diferentes versiones: como descamisado (héroe de los orígenes del movimiento y portavoz del nuevo orden), como obrero industrial y peón rural (expresando la modernización industrial y agropecuaria) y, fuera del espacio laboral, inscripto en las representaciones de la familia.

En folletos y revistas de consumo popular, las imágenes eran instantáneas de la vida cotidiana: familias en momentos de esparcimiento. Así, la representación del tiempo de descanso se mostraba equiparado, como recompensa legítima, al tiempo de producción.

### **Doña Juana en Comodoro**

Hacia la década del cuarenta, Doña Juana y su segundo esposo, Marcelino Canosa se instalaron en Comodoro Rivadavia. Sin haber recibido nunca un cargo público u orden expresa de su hijo, la madre del Presidente representó para la población de Comodoro y su entorno una corresponsalía espontánea y sin horarios, fue el nexo local del pueblo con Evita y el Líder. Desde la ventana de su casa atendió a toda la población, regaló juguetes y máquinas de coser, obtuvo pensiones y ayuda para los más necesitados, y consagró con su beso a las reinas del petróleo. Esta relación inédita con la población fue sostenida hasta el día de su muerte en mayo de 1953 y su recuerdo imborrable de su generosidad y aliento aún perdura en Comodoro Rivadavia.

### **1.3.4 El Legado**

"La primera elección la gané con los hombres".(...) "La segunda será con las mujeres". Si se hubiera detenido allí su declaración podría haber sido considerada como predicción de un político astuto. Pero agregó: "y la tercera será con los niños". Esta profecía increíblemente exacta se cumpliría luego de muchos años en una forma que Perón nunca pudo haber imaginado. Joseph Page

### **Introducción**

Los logros del primer gobierno de Perón se cimentaron en una visión integral, donde se plantearon grandes obras públicas amparadas en un proyecto de Nación Socialmente justa, Económicamente independiente y Políticamente soberana.

A tal fin se proclamó la independencia económica del país en 1947, se impulsó la Tercera Posición como política internacional independiente y la formación de un bloque continental entre Argentina, Brasil y Chile (ABC), para luego sumar al resto de los países sudamericanos. Se procuró limitar el poder estadounidense en la región y desestimar su política anticomunista. Se saldó la deuda externa y la Argentina se rehusó a participar del Fondo Monetario Internacional.

Perón concentró estos logros como políticas de Estado en la Constitución Nacional de 1949, la que posibilitó su reelección, variando su espíritu liberal con uno más acorde al espíritu de Estado de Bienestar Keynesiano de posguerra. Incluyó en ella el Decálogo de los Derechos del Trabajador, los Derechos de la Ancianidad, de la Familia y de la Cultura; en lo económico, estableció la nacionalización de los servicios públicos, el comercio exterior y las fuentes de energía, la función social del capital, los impuestos progresivos, el derecho del Estado a explotar sus recursos naturales y el monopolio del comercio exterior.

La elección de 1951 dio el triunfo a Perón para un segundo mandato aunque la situación política nacional e internacional había variado. Evita, gran sostén político de la revolución, enfermó gravemente y falleció en 1952. La cúpula militar conspiraba junto a la oposición con actos de sabotaje contra el gobierno y el oficialismo mostraba signos de venalidad y burocratización. Las grandes sequías en el campo hicieron reorientar la política económica hacia una línea más clásica. La Guerra de Corea y la reactivación europea relegaban a Argentina del contexto mundial. El control excesivo de los medios de prensa, la afiliación partidaria

obligatoria y los actos permanentes de adulación y obsecuencia precipitan la crisis política. El enfrentamiento con la Iglesia agudizó el deterioro político del gobierno presagiando el final. El bombardeo sobre Plaza de Mayo por parte de militares rebeldes, con centenares de muertos y heridos, junto a la quema de algunas iglesias adjudicado al oficialismo alentaron el golpe de Estado contra Perón.

El gobierno militar que se instaló después de la Revolución del 55 disolvió por decreto el Partido Justicialista, eliminó a toda la jerarquía sindical y llegó al absurdo de prohibir pronunciar el nombre de Perón o Evita. Era necesario expulsar del imaginario aquel poder maléfico que no podía siquiera nombrarse, lo cual sólo produjo el efecto de sacralizar la palabra ausente

Se batió una lucha incansable, formada primero por pequeños grupos de resistencia desde las fábricas, realizando sabotajes menores que, con el correr de los años, cobraron inmensas proporciones con el ingreso de un nuevo actor social: la juventud.

Mientras tanto Perón partió al exilio residiendo en Paraguay, Venezuela, Panamá, Nicaragua, República Dominicana y España. Desde allí reorganizó al movimiento peronista durante su proscripción. Su palabra llegó en miles de cartas secretas, cintas grabadas y periódicos clandestinos liderando la resistencia contra los gobiernos que mantenían al peronismo prohibido. En esos años en Venezuela conoció a su última compañera, María Estela Martínez, apodada Isabel por su nombre artístico, con quien compartió sus años de exilio.

El pacto Perón-Frondizi bien pudo ser el fin de la clandestinidad pero la presión militar lo impidió; regresaron los golpes y asonadas militares, al tiempo que la resistencia de los trabajadores se endureció.

Lentamente, el ala política del peronismo fue perdiendo fuerza frente al movimiento obrero en su pelea por mantenerse como columna vertebral de la organización social. La alianza entre estudiantes y obreros cobró impulso desde principio de los '60, pero será bajo la dictadura de Onganía y su intervención en las universidades que se sellará el pacto que dio lugar a las mayores explosiones sociales de la época. El asesinato de un joven estudiante de ingeniería y delegado de la automotriz IKA durante una protesta callejera en Córdoba terminó de encender la mecha. Se realizó un paro total, con enfrentamientos con la policía, muertos y la toma de gran parte de la ciudad por los obreros hasta la llegada de las fuerzas militares. Estas manifestaciones se repitieron en Rosario y, con diferente intensidad, en otros

centros urbanos.

El clima de violencia social de la época sirvió de fermento para la proliferación de organizaciones armadas peronistas y marxistas, que llevaron adelante diversas acciones en todo el país. El General, desde el exilio, acordó con el principal grupo armado, Montoneros, para apoyarlo en su proyecto y forzar su retorno.

### **La masacre de Trelew**

“La sangre de los prisioneros de Trelew podría cerrar el camino hacia la democracia que el gobierno ha prometido” Tomás Eloy Martínez, 23 de agosto 1972

Eran las 18 horas del martes 15 de agosto de 1972 cuando comenzó la fuga del penal de Rawson, a 20 minutos de Trelew. Ciento veinticinco prisioneros esperaban la señal para huir. Fueron numerados por rango de importancia, pero una señal falló. Los camiones que evacuarían a los presos confundieron las señales desde dentro del penal y huyeron. El grupo donde se encontraban los seis cuadros más importantes pertenecientes a organizaciones guerrilleras y militantes tomó el único auto disponible con destino al aeropuerto, donde dos infiltrados demorarían el avión hasta su arribo.

Del resto, sólo diecinueve pudieron abordar tres taxis que no llegarían a tiempo para escapar con destino a la socialista Chile. Al alcanzar el aeropuerto, el avión ya había partido y el grupo comenzó a negociar su entrega. Sabían que era imposible cualquier fuga por tierra, ya que esa zona había sido especialmente elegida por el gobierno militar de Lanusse para evitar la fuga de los presos políticos enviados allí para ser olvidados por el país.

Los amotinados en el aeropuerto fueron trasladados a la base naval Almirante Zar, 4 km al norte. En la madrugada del 22 de agosto, bajo el pretexto de una fuga, fueron fusilados en sus celdas los 19 presos. Tan sólo tres de ellos sobrevivirían para relatar lo ocurrido. Los fusilamientos de Trelew conmocionaron a la opinión pública y sepultaron definitivamente la viabilidad del proyecto político ideado por Lanusse como alternativa al peronismo: el Gran Acuerdo Nacional.

### **La vuelta de Perón**

El particular funcionamiento discursivo de la relación entre Perón y su mensaje organizará el universo ideológico de la Juventud Peronista después de 1973. Esto es

producto de que su palabra es leída de modo distinto por vastos sectores radicalizados.

Durante la proscripción confluyeron en el peronismo las tradicionales formaciones sindicales, los nuevos movimientos de izquierda característicos de las décadas del 60 y 70, así como también todo el arco opositor que anhelaba la vuelta a una democracia estable. El retorno de Perón significaba para cada uno de ellos un proyecto de país diferente y, muchas veces, excluyente.

A pesar de la proscripción de Perón, en 1973 el peronismo, bajo la forma del FREJULI, gana las elecciones de la mano de Cámpora quien impulsa un Pacto Social con apoyo de la CGT liderada por Rucci y los empresarios guiados por Gelbar.

Los sectores de izquierda representados por Montoneros y la Juventud Peronista se aliaron a Cámpora desde el inicio, pero la presión del sindicalismo tradicional y la derecha peronista obligaron a la dimisión de éste y el traspaso transitorio del poder a Raúl Lastiri, yerno de López Rega. La balanza se inclinó a la derecha y estalló una guerra para definir cómo sería el tercer peronismo antes de acceder al poder. Las nuevas elecciones tuvieron lugar el 23 de septiembre de 1973 y la candidatura de Isabel a la vicepresidencia profetizaba el desenlace. Al poco tiempo Montoneros asesinó al líder sindical Rucci marcando una fractura con el peronismo y desafiando abiertamente a Perón.

El objetivo común de la vuelta del General había postergado un enfrentamiento directo en el seno del peronismo durante la proscripción pero, con Perón en el país, explotarían los conflictos. La tan anhelada llegada del líder al aeropuerto de Ezeiza se transformó en un baño de sangre perpetrado por los sectores más duros de la derecha sindical y con el apoyo del secretario presidencial, López Rega, quien marcó el tercer mandato de Perón.

El reestablecimiento de la democracia, el Pacto Social de estabilización y crecimiento económico, el impulso de una política con el Tercer Mundo y su Modelo Argentino para el Proyecto Nacional, testamento político de Perón, que tuvo como meta modernizar al país y su clase dirigente del siglo XXI, fueron logros inconclusos del viejo guerrero.

El General dejó en claro, a través de su discurso desde el balcón, su intención de mantener la conducción del movimiento sin interferencia de los grupos de izquierda. Así, el sueño de la patria socialista guiada por Perón abandonó la Plaza de Mayo



junto con las pancartas de Montoneros.

### **Terrorismo de Estado**

Tras ver que su proyecto se desmoronaba, Perón llamó a todos los sectores a apoyarlo en un acto del 12 de junio de 1974. La “más maravillosa música” fue escuchada por el anciano líder por última vez. Su muerte sobrevino el 1º de julio de 1974, llevándose la esperanza de millones y generando un clima de incertidumbres.

Ante la eminente ruptura de la Juventud Peronista y Montoneros con el gobierno, parte de su estructura pasó a la clandestinidad con un amargo sabor a traición en la boca. Desde el Ministerio de Bienestar Social, López Rega impulsó la Alianza Anticomunista Argentina (AAA). Esta organización articulaba el accionar de grupos paramilitares y células provenientes de las fuerzas de seguridad, generando atentados y asesinatos selectivos contra militantes, políticos, artistas e intelectuales. Se iniciaba así el camino del terrorismo de Estado que cobraría fuerza tras la muerte de Perón y, sobre todo, bajo la última dictadura militar que derrocará a Isabel en 1976.

Bajo el pretexto de la amenaza de grupos “marxistas”, primero la Triple A y luego la dictadura militar desplegaron un aparato terrorista que introdujo la represión sangrienta y la censura en todos los ámbitos de la vida. La apelación al miedo como modo de alejar a amplios sectores sociales de la vida política fue una constante que permitió instalar un modelo económico de exclusión. Los partidos políticos fueron prohibidos y los sindicatos fuertemente reprimidos, por lo que la actividad político-gremial peronista debió pasar a la clandestinidad nuevamente.

La desaparición sistemática de personas en lo que se dio en llamar “la muerte argentina” no respondió a ningún parámetro determinado, por lo que nadie se encontraba a salvo de la maquinaria asesina del Estado.

### **El regreso al cauce democrático**

Tras la iniciativa sindical de la CGT contra la dictadura, la resistencia de las madres y abuelas de Plaza de Mayo, la acción testimonial de los organismos de derechos humanos y la derrota en la guerra de Malvinas en 1982, las fuerzas armadas se retiran del poder.

En 1983 retoma la democracia con el triunfo de Raúl Alfonsín. El Partido Justicialista recobró el poder en 1989 luego de una dura crisis política y económica. A los

aparentes éxitos del primer gobierno de Carlos Menem, sobrevendrán las reformas neoliberales y las privatizaciones de empresas estatales, como YPF, desatando una crisis social de envergadura en su segundo mandato. El triunfo de la Alianza que se presumió venturoso terminó con una crisis institucional en el 2001. Luego de una secuencia de breves mandatos presidenciales y el interinato del peronista Eduardo Duhalde, en el 2003 asumió Néstor Kirchner reconstituyendo el poder estatal, restableciendo el respeto por los derechos humanos y desarrollando un proyecto nacional enraizado en el ideario de Juan Domingo Perón.

## **Base documental**

## 2.1 Relevamiento de archivos y colecciones

El relevamiento de documentos que pudieron ser de utilidad para formar parte de la exhibición o ser parte de la base documental del museo estuvo enfocado en dos grandes espacios de búsqueda: las colecciones privadas y los archivos públicos tanto nacionales como provinciales. Dicha tarea estuvo relacionada en gran medida con la búsqueda de objetos y con la realización de entrevistas filmicas debido a que en la mayoría de los casos las colecciones privadas están compuestas por todo tipo de elementos relacionados a la temática y a que los archivos públicos contienen tanto documentos escritos como filmicos.

En un primer viaje, realizado con el Secretario de Cultura de la Provincia del Chubut, se visitaron las ciudades de Comodoro Rivadavia, Camarones, Trelew y Rawson, se coordinaron entrevistas con parientes y coleccionistas que pudiesen tener cartas, documentos y fotografías que fuesen de interés para el guión del museo. Fue en este punto que se basó la búsqueda de información para el eje temático que comprende la infancia de Perón debido a que los archivos nacionales presentan gran documentación relacionada con sus gobiernos y sus acciones políticas pero con escasa y confusa documentación respecto de este primer periodo. De ese modo se seleccionaron y registraron un importante número de objetos de las familias Suarez y Moreno, que aportaron libretas de afiliación al partido peronista, cartas personales, fotografías de sus parientes junto a la familia de Juan Domingo Perón y otro gran número de documentos de suma importancia para el desarrollo del *Perón antes de Perón*.

Por otro lado se consultaron, a lo largo de la confección del guión museológico, los archivos disponibles a nivel nacional en la ciudad y en la provincia de Buenos Aires. En el Archivo General de la Nación (AGN), en su fondo documental reservado denominado "Libertadora", fue exhaustiva la investigación y se prestó especial atención a la sección "Secretos y Reservados". A partir de dicho relevamiento quedó manifiesto que Chubut no estuvo ajeno al fenómeno peronista, que desde el Estado se procuró una penetración capilar a territorios antes negados y que encontró eco en dichas áreas, ya que el favor oficial les permitió obtener demandas tradicionalmente insatisfechas, aunque por momentos tal asimilación se haya vuelto conflictiva (por ejemplo, con la colonia galesa), debido al desplazamiento de estos grupos de sus funciones tradicionales. Algunos documentos posibilitaron pensar los fenómenos en

Chubut durante las presidencias peronistas como la emergencia de un peronismo "en miniatura", que muestran una recepción fuerte tanto de los roles que el peronismo construye a nivel nacional como de sus aspectos discursivos. Sin embargo, no se debe olvidar que los documentos presentan como sesgo el hecho de que pertenecen a la esfera estatal, lo cual no permite echar luz sobre otros sectores que no responden a esta voz hegemónica (construcción del antiperonismo en la Patagonia, clase media, etc, tal como ocurren en Buenos Aires).

La información obtenida en dichos archivos también permitió puntualizar algunos nodos temáticos en el escenario patagónico, tales como el Movimiento Obrero en los orígenes del peronismo, la acción de la Fundación Eva Perón, la nacionalización de la explotación de recursos naturales como llave del Estado empresario (gasoducto de Comodoro Rivadavia) y los cambios, a partir del segundo plan quinquenal, en la relación Patagonia-Perón (recursos energéticos, producción frutícola).

Del relevamiento de la sección "Secretos y Reservados" resultó particularmente significativo un informe realizado por el general a cargo de la Agrupación Patagónica, que describe claramente los problemas generales de la región en la década de 1930. El mismo ofrece una clara visión de la situación de desidia y los variados problemas en la que se encontraba el sur hasta ese momento. En él se describe la situación de las tierras fiscales, la educación, la salud, el aislamiento territorial, el gobierno y administración del territorio. De dicha sección se obtuvieron también reseñas de conflictos obreros y de la relación con la actividad nazi en la Patagonia. Una vez concluida la tarea en el Archivo Intermedio, el equipo prosiguió su búsqueda en Instituto Nacional de Investigaciones Históricas "Juan D. Perón"

De igual modo se relevó el archivo fotográfico del AGN. El mismo permitió localizar fotografías de Comodoro Rivadavia antes del peronismo y su posterior desarrollo urbano-productivo. Se trata de fotografías que datan de mediados de 1920 y una seguidilla que recorre todo el período peronista, lo que permite cotejar de ambos momentos el desarrollo provincial. A su vez, se localizaron fotos panorámicas de los yacimientos fiscales y de empleados de YPF, que son significativas de la dinámica de la producción petrolera y de la vida de los trabajadores del Estado en el sur. Este conjunto de fotografías permite mostrar cómo la explotación en manos del estado permitió el poblamiento y desarrollo del sur del país. Vinculado con esta cuestión, resultan de interés las fotos del ferrocarril y su evolución, como vía de comunicación con los grandes centros del país. También se hallaron fotografías que evidencian el

desarrollo de la energía hidroeléctrica y del Dique Ameghino, obra máxima del plan energético y de riego. Considerando la importancia de la reforma constitucional y su incidencia en la Patagonia, resultan de importancia las fotografías de la jura de la Constitución de 1949.

Debido a las dificultades mencionadas en los informes anteriores, respecto de la adquisición por donación o compra de documentos pertenecientes a privados, y a la exclusividad de los encontrados en archivos públicos, a lo largo de todo el proceso de búsqueda e investigación se realizó la digitalización del material seleccionado para su posterior reproducción en la exhibición o en la base documental del museo, más allá de su utilización en la investigación para el desarrollo del guión museológico.

## **2.2 Archivos consultados**

- Archivo General de la Nación
- Biblioteca Central de la CGT / Instituto "Arturo Jauretche"
- Biblioteca del Congreso de la Nación / Archivo Perón
- Biblioteca Nacional
- Bibliotecas Particulares / Fermín Chávez, Enrique Pavón Pereyra y Roberto Baschetti entre otras
- Fundación Pro Universidad de la Producción y el Trabajo (Dedicada a recopilar los escritos de Perón)
- Instituto Nacional de Investigaciones Históricas "Eva Perón"
- Instituto Nacional de Investigaciones Históricas "Juan D. Perón"
- Museo y Biblioteca "Presidente Juan Domingo Perón"
- Biblioteca Central del Ejército
- Archivo Histórico del Ejército
- Biblioteca de la Sociedad Rural Argentina
- Biblioteca del Instituto Argentino del Petróleo
- Biblioteca del Ministerio de Economía

## 2.3 Bibliografía consultada

Se consultaron para la investigación una gran número de publicaciones respecto de la vida de Juan Domingo Perón. A continuación se transcribe una lista con algunas de ellas:

### Perón. Biografías y memorias:

- BIOGRAFIA RECORTADA. El Periodista N° 99. 1 al 7 de agosto de 1986. pág. 10.
- CADA SEMANA CON PERON. BIOGRAFIAS. Panorama N° 340. 22-11-73. Pág. 43.
- EL GENERAL EN SU LABERINTO. BIOGRAFIA NO AUTORIZADA DE PERON. 6-6-96.
- EL OTRO YO DEL GENERAL. Alicia Dujovne Ortiz. La Nación / Cultura. 28-4-96. pág. 6.
- HISTORIA DE PERON. Com. Sociales. M. de Cultura y Educación. 1974. 12 págs.
- "LA ARGENTINA ES FRUSTRANTE Y FASCINANTE". (Reportaje a Joseph Page biógrafo de Perón). La Nación / Enfoques. 24-10-74. pág. 6.
- LAS MEMORIAS DE JUAN PERON. Panorama N° 155. 15 al 20 de abril de 1970.
- LAS MIL CARAS DE UN LIDER. ENTREVISTA CON NORBERTO GALASSO SOBRE SU LIBRO "PERÓN". Página 12. 7-5-2005. Pág. 27.
- LAS PRIMERAS MEMORIAS DE JUAN PERON. La Opinión / Segunda Sección. 2-7-74
- LOS SECRETOS DEL GENERAL. Tomás Eloy Martínez.
- "NACÍ PARA MANDAR". Reportaje a Juan D. Perón.
- PERON CUMPLE 100 AÑOS. Jorge Aulicino. Clarín / Segunda Sección. 8-10-95.
- PERÓN POR GALASSO. Por Gabriel Martín y Aníbal Libonati. (Reportaje). El Descamisado N° 12. Septiembre 2005. págs. 14-15.
- 30 AÑOS DE LIDERAZGO. Noticias. Martes 2 de julio de 1974.

### Investigaciones y archivos:

- ABRIRÁN LAS PUERTAS DE LA QUINTA QUE USABA PERÓN PARA DESCANSAR. La Nación, 13-5-2002, pág. 8.
- ARCHIVO TTE. GRAL. JUAN DOMINGO PERÓN. Biblioteca del Congreso de la Nación. Emilio Corbiere. 4 págs.
- CARTAS DE SAN MARTÍN Y PERÓN VAN A REMATE. 14-10-94. Crónica.
- DICE QUE TIENE CARTAS INÉDITAS DE PERÓN CUANDO ESTUVO EN EL EXILIO. Descendiente de Ezequiel Perteagudo. 13-12-2004. Archivo.
- EL ARCHIVO DE PERÓN. HOMENAJE. 5-1-96. Clarín, pág. 10.
- EL "CAPITÁN GHANDI" PIDE A VIDELA QUE SE RESGUARDE DOCUMENTACIÓN



DE PERÓN. Gaceta. 14-12-76, pág. 1.

- EL CONGRESO RECOPILA DATOS SOBRE PERÓN. 7-11-99. La Nación, pág. 12.
- EL REMATE DE PERÓN. Página 12, 14-3-2004, pág. 22.
- EL REMATE DE PERÓN RINDIÓ UNA FORTUNA Y UNA POLÉMICA. 19-3-2004. Página 12, pág. 12.
- EL ROMPECABEZAS DE LOS VIEJOS PAPELES DE PERÓN. A 20 AÑOS DE SU MUERTE, SU ARCHIVO SIGUE DISPERSO. Clarín, 10-6-94.
- ENTREVISTA A JOSEPH PAGE. IDEAS PARA EL PERONISMO QUE VENDRÁ. Clarín / Zona, 21-6-98. págs. 8-9.
- ESPECIALISTA EN PERÓN. ENRIQUE PAVÓN PEREYRA REVELA SU VIDA PRIVADA. 17-4-95. Clarín, pág. 46.
- EXITOSO REMATE DE OBJETOS DE PERÓN. 19-3-2004 La Nación, pág. 14.
- JUAN DOMINGO PERÓN. (LOTI 193-249). Remate en Christie's de Roma. (Catálogo).
- LA BIBLIOTECA DEL TTE. GRAL. JUAN DOMINGO PERÓN. Octubre 1997. Miguel Unamuno, interventor del archivo General de la Nación.
- LA QUINTA DE PERÓN EN SAN VICENTE YA ES LUGAR HISTÓRICO. 9-1-2003. Clarín, pág. 15.
- LOS ENIGMAS DE PERÓN. FALTA LA CORRESPONDENCIA EN MADRID. 21-2-93. Página 12, pág. 6.
- MUSEO Y BIBLIOTECA PRESIDENTE "JUAN DOMINGO PERÓN". Lobos.
- PAGE ACTUALIZA LA BIOGRAFÍA DE PERÓN. El Territorio, 16-6-98.
- PAPELES EXTRAVIADOS DE PERÓN. DENUNCIA DE UN HISTORIADOR NORTEAMERICANO. 31-3-87. La Razón. (Joseph Page).
- PARA ESCRIBIR SOBRE PERÓN. George Pendle. Mundo Nuevo N° 25, julio 1968. págs. 74-80.
- PERÓN EN MICROFILM. 1-10-91. Página 12.
- PERÓN VIVE. Etc N° 1. diciembre 1993. págs. 30-31.
- PERÓN Y FIDEL CASTRO LA EXCEPCIÓN. La Razón, 8-6-84
- POEMA DE PERÓN A LA BIBLIOTECA NACIONAL Uno revista, 12-6-98.
- REMATAN EN ROMA EL SUDARIO DE EVITA Y LOS BIENES DE PERÓN. 18-3-2004. Clarín, pág. 39.
- RESCATAN DEL OLVIDO LIBROS Y MANUSCRITOS DE PERÓN. La Nación, 7-12-95, pág. 13.
- REVELAN DOCUMENTOS DE PERÓN. 6-12-95. La Nación, pág. 15.
- SUBASTARÁN HOY EN ROMA UNA COLECCIÓN DE 2000 OBJETOS DE PERÓN. La Nación, 18-3-2004., pág. 11.
- "YO PERÓN" POR ENRIQUE PAVÓN PEREYRA. 21-11-93. La Prensa / Sección 4º,

pág. 2.

#### Perón militar:

- APUNTES DE HISTORIA MILITAR. (Parte teórica por el Mayor Juan Perón). 1934.
- CENTENARIO DEL NATALICIO. JUNTO A ISABEL, BALZA HOMENAJEÓ A PERÓN. Clarín, 11-10-95. Pág. 12.
- DECISIÓN DEL PRESIDENTE RESPECTO A HABERES QUE LE FUERON RESTITUIDOS. El Día, 21-3-74. Pág. 2.
- DECRETO 2034, 31 OCTUBRE 1955. APROBACIÓN DE LO RESUELTO POR UN TRIBUNAL DE HONOR SOBRE LA CONDUCTA DEL GENERAL JUAN DOMINGO PERÓN. (B.O. 10/XI/55).
- DIO SU FALLO EL TRIBUNAL ESPECIAL DE HONOR QUE JUZGÓ AL GENERAL PERÓN. La Nación, 1-11-55.
- EL FRENTE ORIENTAL DE LA GUERRA MUNDIAL EN 1914. POR EL CAPITÁN DE INFANTERÍA, OFICIAL DEL ESTADO MAYOR JUAN PERÓN. Buenos Aires. 1931. Edición del Círculo Militar.
- EL LENGUARAZ PERÓN. La Nación, 19-11-2000. Pág. 30 Correo de Lectores. Acusa a Perón de plagio en su obra "Toponimia patagónica de etimología araucana".
- EL MANUSCRITO INÉDITO DEL PROFESOR PERÓN. Clarín, 26-1-96. Pág. 8.
- EL PRESUNTO PROYECTO DE AMNISTÍA ACTUALIZA EL FALLO DE UN TRIBUNAL. La Nación. 11-10-70.
- FACSIMIL DE COMUNICACIÓN AUTÓGRAFA DE PERÓN CURSADA AL MINISTERIO DE GUERRA. Seis días antes del 17 de Octubre de 1945.
- GRADOS. SERÁS LO QUE DEBAS SER. Nota de la revista Primera Plana sin fecha.
- HIGIENE MILITAR. Ejército Argentino. Escuela de Suboficiales. Campo de Mayo, 1925.
- HOMENAJE DE BALZA A LOS 100 AÑOS DE PERÓN. La Nación. 6-10-95. Pág. 5.
- LA DEVOLUCIÓN DEL GRADO MILITAR A PERÓN IMPLICA UN PROPÓSITO DE UNIDAD NACIONAL. Ramiro de Casasbellas. La Opinión, 18-7-73. Pág. 8.
- LA "IDEA ESTRATEGICA" Y LA "IDEA OPERATIVA" DE SAN MARTÍN EN LA CAMPAÑA DE LOS ANDES POR EL TENIENTE CORONEL JUAN PERON. 1936.
- LAS OPERACIONES EN 1870. POR EL CORONEL ENRIQUE ROTTJER Y EL TENIENTE CORONEL JUAN PERON. Círculo Militar – Biblioteca del Oficial. Buenos Aires, 1939.
- LOS CRÍMENES DEL DICTADOR. LO DESCALIFICAN Y PROHÍBEN EL USO DE GRADOS Y UNIFORMES. Hechos en el Mundo N° 93. 1955 (se desconoce fecha exacta). Págs. 8-9.
- MENEM IMPONDRÁ EL NOMBRE DE PERÓN A UNA ESCUELA MILITAR. La Nación,

29-10-95. Pág. 12.

- MORAL MILITAR. Ejército Argentino. Escuela de Suboficiales. Campo de Mayo, 1925.
- NUEVO GRADO PARA PERÓN. Clarín, 17-6-73.
- OBRA EN EX EDIFICIO DE "ALEA" PUEDE DESTRUIR MÍTICO BUNKER DE PERÓN. Nota de A. Basti en *Ámbito Financiero* del 7-9-99.
- PECADILLOS DE PERÓN. *La Nación*. Correo de Lectores. 20-12-2000. pág. 18. El General de Brigada Humberto J. Pizzi opina sobre el trabajo "Las operaciones de 1870", de J. Perón.
- PERÓN, EL YRIGOYENISMO Y LA REVOLUCIÓN DE 1930. Rosendo Fraga. Agosto 1999. *Todo es Historia* N° 385, págs. 24-33.
- PERÓN FUE EXPULSADO DE CHILE POR ESPIA. *Hechos en el Mundo*. 1955.
- PERÓN Y SU DICCIONARIO. *La Nación*, 26-11-2000. Correo de Lectores, pág. 28. (Emilio Corbiere opina sobre el libro "Toponimia patagónica de etimología araucana" escrito por Perón).
- SITUACIÓN JURÍDICA DEL GENERAL PERÓN. Isidro Ventura Mayoral. *Primera Plana* N° 500. 29-8-72, pág. 20.

#### Perón político:

- CENSURAN FRASES DE PERÓN. Comité de Defensa de la República. 1973.
- CONDUCTA PERONISTA. *Democracia*, 14-8-55.
- CONTRIBUCIONES PARA EL ESTUDIO DE LAS IDEAS POLÍTICAS DE PERON. Ricardo Sidicaro. *Estudios Sociales* V(8). Santa Fe, 1° semestre 1995, págs. 31-48.
- ¿"CUESTIONARIO" TERGIVERSÓ A PERÓN? *Cuestionario* N° 35. Marzo 1976. Pág. 1358.
- DELEGADOS. 16 AÑOS DE VIRREYES. 16-11-71. *Panorama* N° 238, pág. 16.
- DIALOGOS CON PERÓN. *Testimonio* I(1). 1° quincena julio 1979. Págs. 27-32.
- EL PROYECTO DE PERÓN. UN MODELO NACIONAL. *Cuestionario*. Febrero 1976. Págs. 1267-1270.
- HABLA PERÓN A CALZÓN QUITADO. 7-9-71. *Primera Plana* N° 449. Págs. 38-40, 42-44.
- JUAN DOMINGO PERON. ENTREVISTADO POR MARIANO MONTEMAYOR el 28-4-66. . *Página 12 / Verano* 12, 27-1-2006. 3 págs.
- LAS CLAVES DE PERÓN. 1° de julio 1975. *La Opinión / Segunda sección*, IV págs.
- LOS HOMBRES DEL HOMBRE. DELEGADOS. 26-10-72. *Panorama* N° 287, pág. 15. (Los delegados políticos de Perón en Argentina a través del tiempo).
- LOS 30 AÑOS DE PERÓN: 1943 / 1974. *Redacción / Suplemento* del N° 17. Julio 1974. 30 págs.

- MENSAJE DE JUAN D. PERÓN A LOS PUEBLOS Y GOBIERNOS DEL MUNDO. Madrid, 27-2-72. Folleto, 12 págs.
- "NO INTENTAMOS DE NINGUNA MANERA SUSTITUIR UN HOMBRE POR OTRO...". Apotegma de Juan Perón.
- PERÓN. "CUERDA PARA CIEN AÑOS". 28-6-68. Primera Plana N° 287, pág. 22.
- PERÓN, EN EL TUNEL DEL TIEMPO. UN MENSAJE ESCRITO EN 1950 PARA LA JUVENTUD DEL NUEVO MILENIO. 18-8-2000. Clarín, pág. 12.
- PERÓN HABLA DE POLÍTICA. Madrid, 2-1-71. Pueblo, págs. 3-4. (Entrevista).
- PERONISMO. DONDE NACEN LAS PALABRAS. 6-10-70. Panorama (189), pág. 15.
- "QUIEN DA PAN A PERRO AJENO, PIERDE EL PAN Y PIERDE EL PERRO". Juan Perón. 24-6-72.
- RECORDANDO A PERÓN. Equipos de Difusión. Clarín. 1-7-2002. pág. 13.
- TREINTA AÑOS DESPUÉS, EL LEGADO DE PERÓN. Mariana Grondona. La Nación, 4-7-2004.
- ULTIMO MENSAJE DE JUAN DOMINGO PERÓN. 12-6-74.
- UNA FORMA "SUI GÉNERIS" DE LA DEMOCRACIA. Juan Perón. (Escrito)
- UNA VERDADERA DEMOCRACIA. Juan Perón. (Escrito).

#### Perón sociológico:

- A DIEZ AÑOS DE LA MUERTE DE PERÓN. Roberto Fernández Taboada. 1-7-84. Clarín, págs. 10-11.
- AL RESCATE DE PERÓN. DEBATE. Osvaldo Pepe. 4-7-99. Clarín / Zona, pág. 14.
- AQUEL PERONISMO DE JUGUETE. Osvaldo Soriano. 8-10-89. Página 12, pág. 18.
- ARMAR A PERÓN. BIOLOGÍA APLICADA. Leo Masliah. El Porteño, julio 1986. pág. 39.
- ARTE, POLÍTICA Y JUVENTUD. Osvaldo Rossler. 7-11-82. La Prensa.
- BORGES Y PERÓN. David Viñas. El Porteño, julio 1986. págs. 42-43.
- CENIZAS QUEDAN. Dalmiro Sáenz. 8-10-89. Página 12, pág. 19.
- CITA Y SENTENCIA. ARQUITECTURA MORAL DE PERÓN. Horacio González. Noviembre 1998. La Escena Contemporánea N° 1, págs. 49-58.
- COMO ESCANDALIZAR A LA BURGUESÍA. Mario Wainfeld. 8-10-89. Página 12, págs. 18-19.
- COMO FUE MI PROPIO PERÓN. 26-6-94. Página 12, págs. 29-31.
- CONFESIONES DE UN POLÍTICO. Walter Giardino. 14-10-84. La Nación, pág. 3.
- CONVERSACIÓN CON PABLO FEINMANN. LOS GUIÑOS DE PERÓN. Hernán Invernizzi. El Porteño, julio 1986. págs. 46-47.
- DE CORONEL DEL PUEBLO A HOMBRE UNIVERSAL. Mayo-julio 1974. Meridiano N° 24. (Editorial escrita por el director de la revista).

- DE LA MARSELLESA A LA MARCHITA. Julio Huasi. El Porteño, julio 1986. págs. 49-50.
- DIÁLOGO CON PERON. Juan José Taccone. Octubre 1972. Dinamis N° 49, págs. 20-21.
- DOS FLASHES Y UNA POSTAL. David Viñas. 8-10-89. Página 12, pág. 20-21.
- DOS VISIONES TELEVISIVAS SOBRE LA LEYENDA DE JUAN DOMINGO PERÓN. Cecilia Bembibre. 2-7-99. Página 12, pág. 12.
- EL CARISMA DE PERÓN. José Luis Romero. Abril 1973. Redacción, págs. 16-18.
- EL CAUDILLO SE AMABA A SI MISMO. Dalmiro Sáenz. Página 12 / Culturas. 15-8-87.
- EL CORONEL QUE QUERÍA CONOCER AL MODISTO. Paco Jamandreu. 8-10-89. Página 12, pág. 21.
- EL ESTILO ANTIPERONISTA OFRECE UNA VISIÓN APOCALÍPTICA DE LA REALIDAD. Carlos Somi. La Opinión, 26-12-72
- EL LEGENDARIO JUAN DOMINGO PERÓN. David Reed. Selecciones del Reader's Digest. Julio 1975. págs. 48-54.
- EL PERÓN NUESTRO DE CADA DÍA. James Neilson. 8-10-89. Página 12, pág. 19.
- "EL PROCESO ES HUMANO Y NO TÉCNICO". J.D. Perón. 2 págs.
- EL SEGUNDO NACIMIENTO DEL GENERAL. Lorenzo Miguel. 8-10-95. La Prensa, pág. 4.
- ENTRE OCTUBRES. Fermín Chávez. 8-10-95. La Prensa, pág. 4.
- EXALTA PITIGRILLI LAS DOTES DE ORADOR DEL GENERAL PERÓN. 13-9-50. La Razón.
- FIRMAS, AGRADECIMIENTOS Y DEDICATORIAS. Rafael Bielsa. Página 12, 13-12-99, pág. 24.
- FRAGMENTO DE UNA CARTA AUTOGRAFA FECHADA EN BUENOS AIRES EL 14 DE JUNIO DE 1929. Juan D. Perón. 1 pág.
- GRONDONA, PERÓN Y LA HISTORIA. Julio Bárbaro. 8-12-92. Clarín, pág. 16.
- HISTORIAS DE LA ROSADA. DESDE EL BALCÓN: UN BRAMIDO INOLVIDABLE. Enrique Bugatti. 15-3-96. Clarín, pág. 16.
- "JOMEINI ERA COMO PERÓN". Entrevista con Fred Halliday. 25-8-96. Página 12, pág. 24.
- JUAN DOMINGO PERÓN: UNA EPOCA. Julio 1974. El Diario de los Chicos N° 2, págs. 1-4.
- LA HERENCIA DE PERÓN. 17 de julio de 1974. Nueva Democracia N° 23, págs. 4-5. (Partido Comunista Maoísta en Argentina).
- LA HORA 25 DE PERÓN. 4 ARTÍCULOS DE C. VIRGIL GHEORGHIU. Del 24 al 27-10-55. Clarín.
- LA INVENCIÓN DE PERÓN. José Pablo Feinmann. 28-5-94. Página 12, pág. 32.

- LAS MUJERES DE PERÓN. Dalmiro Saenz. El Porteño, julio 1986. pág. 51.
- LOS 10 ARGENTINOS DEL SIGLO XX. 13-6-99. Clarín / Viva, págs. 38-42.
- LOS QUE CONOCEN A PERÓN. CEFERINO MAEZTU: HACIA UNA SEMBLANZA DEL GENERAL. 23-5-72. Primera Plana Nº 486, págs. 40-41.
- MANUEL GALVEZ ESCRIBE ACERCA DEL CORONEL PERÓN EN 1944. 13-6-72. Primera Plana Nº 489, págs. 36-37.
- MUCHAS COSAS CAMBIARON DESDE LA APARICIÓN DEL PERONISMO. Luis F. Coco. El Universal de Caracas, Venezuela, del 12-5-76.
- "NUNCA HE DE OLVIDAR UNA LECCIÓN QUE APRENDÍ CUANDO AÚN ERA UN NIÑO..." J.D. Perón. 1 pág.
- PERÓN COMPAÑERO: EL HOMBRE QUE AMÓ TODO UN PUEBLO. Julio 1974. Dinamis Nº 233.
- PERÓN, EL DEBATE QUE AÚN NO CERRÓ. ¿HABRÍA PODIDO PARAR LA TRAGEDIA? Joseph Page.. 28-6-99. Clarín, pág. 12.
- PERÓN, EL DEBATE QUE AÚN NO CERRÓ. LA DEMOCRACIA DEL BALCÓN Y LA PLAZA. Juan Carlos Portantiero. 28-6-99. Clarín, pág. 12.
- PERÓN, EL POLÍTICO DEL SIGLO XX. Rosendo Fraga. Clarín, 29-12-99, pág. 16.
- PERÓN EN GRAGEAS. 3-7-94. Página 12, págs. 18-19. (Sobre él opinan: Dolina, Storani, Rodríguez de SMATA, Alende, Jaroslavsky, Alsogaray, Cafiero, Bordón, Bravo, Ruckauf, Murmis y Copani).
- PERÓN EN LA CALLE. El Porteño, julio 1986. pág. 52.
- PERÓN ES UN ENIGMA PARA LOS MÁS JÓVENES. Jorge Rouillon. La Nación 1-7-94. pág. 7. (Encuesta).
- PERÓN ÍNTIMO. CIENTOS ALMUERZOS DE ENTRECASA. Lucas Guagnini. 26-6-94. Clarín / Zona, págs. 12-13.
- PERÓN ÍNTIMO. EL CORREO SECRETO, LA POLÍTICA Y LAS FLORES. Enrique Asrosagaray. 26-6-94. Clarín / Zona, pág. 14
- PERÓN ÍNTIMO. HISTORIAS DE LA VIDA PRIVADA. Eva Marabotto. 26-6-94. Clarín / Zona, págs. 13-14.
- PERÓN INTIMO POR EMILIO ROMERO. Gaceta Nº 927. 14-7-74. Págs. 24-33. (Revista madrileña).
- PERÓN O LA LEYENDA QUE NO CESA. 24-6-71. Triunfo, pág. 6. (Diario Madrileño).
- PERÓN, PERÓN: ¿GRAN CONDUCTOR? Carlos Alberto Brocato. El Porteño, julio 1986. págs. 48-49.
- "PERÓN PUSO AL PAÍS EN LA RUTA DEL DESARROLLO". Reportaje al ex ministro Ángel Federico Robledo. 8-10-95. La Prensa, pág. 2.
- PERÓN Y ALFONSÍN. Horacio González. El Porteño, julio 1986. págs. 44-45.

- PERÓN Y LA HISTORIA. Carlos Correas. Primavera 1999. El Ojo Mocho N° 14
- PERONISMO SOBREVIVE NO CORAÇÃO ARGENTINO. Hamilton Almeida. 8-8-95-Zero Hora, págs. 22, 24. (Diario de Porto Alegre).
- PERONISMO Y MENEMISMO. Julio Bárbaro. 8-10-89. Página 12, pág. 21.
- PRIMERO DE JULIO, 1974. Tomás Eloy Martínez. El Porteño, julio 1986. págs. 40-41.
- QUE SABEN DE PERÓN, QUE SIGNIFICA PARA ELLOS.... 8-10-89. Página 12
- SI PERÓN NO HUBIERA MUERTO. Hilda Guerra. 18-7-99. Clarín / Zona, pág. 15.
- SI PERÓN VIVIERA. 27-6-99. Clarín / Zona, págs. 1, 4-7. (Artículos de Luis Alberto Romero, Rogelio Frigerio, Álvaro Alsogaray, María del Carmen Feijoo y Fermín Chávez).
- SIN EL OTRO, NO HAY PAÍS. René Balestra. La Nación, 16-10-95. pág. 7
- TENIENTE GENERAL JUAN DOMINGO PERÓN. 2º quincena julio 1974. Nueva Hora N° 145, pág. 12.
- TODOS LOS NOMBRES DE UN NOMBRE. Miguel Briante. 8-10-89. Página 12, pág. 22
- TRES FIRMAS DE PERÓN. 1 pág.
- UN HOMBRE CON VISIÓN DE FUTURO. Manuel Quindimil. 8-10-95. La Prensa, pág. 3.
- UN LÍDER QUE VISLUMBRÓ EL SIGLO XXI. Antonio Cafiero. Clarín, 1-7-2003. pág. 21.
- UNO QUE EMPIEZA CON P. Juliana Marino. 28-4-2000. Página 12 / Las 12, pág. 12.
- "YO LOS PERDONO A TODOS". Juan D. Perón. Reportaje de Tomás E. Martínez. El Porteño N° 51. Marzo 1986, págs. 52-54.

#### Perón, su familia y el sur argentino:

- BOLETO DE MARCA PARA HACIENDA OVINA QUE MARIO PERÓN REGISTRA CON LAS LETRAS "MP" EL 21 DE MARZO DE 1902 EN RIO GALLEGOS. (Archivo).
- BOLETO DE SEÑAL PARA HACIENDA MENOR (OVEJAS) QUE MARIO PERÓN OBTIENE EN RAWSON. Febrero 1905. (Archivo).
- CAMARONES. HISTORIA Y LEYENDAS. Gerardo Robert. (Archivo).
- CARTA DE DON ALBERTO BENITEZ DEL 15-12-98. ES NIETO DE LA MUJER QUE LE COMPRÓ LOS LOTES DE TERRENO Y CASA A JUANA SOSA DE PERÓN. (Archivo).
- CARTA DE JUAN PERÓN FECHADA EN MADRID, EL 15 DE MAYO DE 1964, DIRIGIDA AL ABOGADO DR. ALEJANDRO CLOPPET EN REFERENCIA A LA SUCESIÓN DE SU PADRE. (Archivo).
- CARTA DEL ABOGADO DR. ALEJANDRO CLOPPET EN REFERENCIA AL PEDIDO QUE LE FORMULARA PERÓN RESPECTO A LA SUCESIÓN DE SU PADRES. 25-11-67. (Archivo).
- CARTA DEL PRESIDENTE PERÓN A LA SRA. MARÍA JACINTA CORA DE MESSINA, FECHADA EN OCTUBRE DE 1953, ACUSANDO RECIBOS. (Archivo).
- CARTA DEL SEÑOR JORGE ANTONIO FECHADA EL 25 DE NOVIEMBRE DE 1999,

DONDE CONFIRMA UNA RELACIÓN ENTRE PERÓN Y GIOVANNA DEL FIORI, EN EUROPA, DURANTE EL AÑO 1940-41. (Archivo).

- CERTIFICADO DE NACIMIENTO EMITIDO POR EL JEFE DEL REGISTRO CIVIL DE LOBOS SOBRE EL NACIMIENTO DE JUAN PERÓN. (Archivo).
- DE LA VIDA DE PERÓN. Inocencio Amadeo Viglierchio Biscayart. (En correo de lectores de un diario. Perón en el Sur argentino y el carácter en que se formaron los primeros pobladores de la zona).
- DESCUBREN EN LA PATAGONIA FOTOS INÉDITAS DE PERÓN. 11-4-97. Clarín, pág. 48. (Fue en Comodoro Rivadavia).
- DICEN QUE ES EL CABALLO DEL GENERAL. EL POPULAR "PINTO" QUE MONTÓ PERÓN EN SU PRIMER GOBIERNO VIVIRÍA AÚN EN UN CAMPO RIONEGRINO. Noticias. 19-2-74, pág. 4.
- DOCUMENTO OFICIAL. MARIO PERÓN COMO JUEZ DE PAZ SUPLENTE DE CAMARONES, CHUBUT, DA EL VISTO BUENO A UN CERTIFICADO DE HACIENDA. 24-12-1912. (Archivo).
- GUIA DE CAMPAÑA DE 13 CABALLOS QUE MARIO PERÓN COMPRÓ EN ROQUE PÉREZ PARA ARREAR SUS OVEJAS HASTA CAMARONES, CHUBUT. LOBOS. 7-10-1904. (Archivo).
- JUAN DOMINGO PERÓN VIVIÓ EN SANTA CRUZ. Casa de Santa Cruz. 2 págs.
- LA HEREDERA DE PERÓN. (MARIA JUANA, SOBRINA DE JUAN DOMINGO PERÓN). Diario "Jornada" de Chubut. 16-10-99. (Archivo).
- MARIO PERÓN ACTUANDO COMO JUEZ DE PAZ SUPLENTE DE CAMARONES, DA EL VISTO BUENO A UN CERTIFICADO DE HACIENDA. 24-12-1912. (Archivo).
- NOMBRAMIENTO DE MARIO PERÓN COMO JUEZ DE PAZ SUPLENTE EN CAMARONES, 19-12-1906. (Archivo).
- PEDIDO DE CERTIFICADO DE LIBRE DEUDA PARA QUE JUANA SOSA DE PERÓN PUEDA VENDER SUS LOTES Y SUS CASAS. Lobos, 15-7-1904. (Archivo).
- RESTITUYEN A LA FAMILIA DE PERÓN MILES DE HECTÁREAS DE TIERRAS EN CHUBUT. 9-1-2005. Clarín.com
- TESTIMONIO ORIGINAL ANTE ESCRIBANO PÚBLICO DE TRES AUTORIDADES MAPUCHES DE LA REPÚBLICA ARGENTINA, 14-10-98, RATIFICANDO EL ORIGEN TEHUELCHÉ DE JUAN D. PERÓN. Archivo. 2 págs.
- TOPONIMIA PATAGÓNICA DE ETIMOLOGÍA ARAUCANA (1935). Introducción a la segunda edición. (Archivo).
- UN PERÓN DISTINTO, EN FAMILIA. Noticias, 13-7-74, pág.

Perón y su lugar de nacimiento:



- CARTA DE PERÓN A SU MEDIO TÍO, DON CARLOS PÉREZ AVISANDO DE QUE VA A PASAR POR ROQUE PÉREZ. 6-8-38. Archivo.
- JUANA SOSA DE PERÓN VENDE TERRENOS DE SU PROPIEDAD. 29-8-1904. Archivo.
- LOBOS, LUGAR DE NACIMIENTO DE PERÓN. Infolobos.com.ar. 27-10-2004.
- MEDIDAS DE LA CASA-RANCHO DE PERÓN EN ROQUE PÉREZ. Archivo.
- PARTIDAS DE NACIMIENTO DE AVELINO MARIO SOSA. HERMANO MAYOR DE PERÓN. Archivo.
- PERÓN: TEHUELCHÉ DE ROQUE PÉREZ. *Ámbito Financiero*. 11-10-2005.
- PLANCHETA DE CATASTRO DEL TERRENO DE MARIO PERÓN EN LA ESQUINA DE FRAY MOCHO Y SABATÉ. Archivo.
- RECIBO DE PAGO DE LA CONTRIBUCIÓN DIRECTA POR EL LOTE DE TERRENO QUE MARIO PERÓN POSEE. 30-7-1895. Archivo.
- SE DECLARA LUGAR HISTÓRICO NACIONAL A LA CASA DONDE VIVIÓ PERÓN EN ROQUE PEREZ. Archivo.
- SE QUIEBRA LA HISTORIA OFICIAL. LA CUNA DE PERÓN. Tomás Eloy Martínez.
- TOMÁS PERÓN COMPRA UN LOTE DE TERRENO EN ROQUE PÉREZ A LA FLIA. GUTIÉRREZ. 16-9-1893. Archivo.

## 2.4 Registros filmicos

La búsqueda de material filmico en archivos y la realización de entrevistas a personas vinculadas de algún modo con la vida de Juan Domingo Perón tuvo dos objetivos principales.

En primer lugar fue utilizado en el proceso de investigación para la realización del guión museológico. Los hechos relatados fueron cotejados con la documentación correspondiente para mantener el rigor histórico y sirvieron como base para profundizar las temáticas puntuales de los contenidos del museo. La característica de las entrevistas realizadas a personas involucradas en los hechos presentó, por un lado, una problemática en relación a la base argumentativa para la realización del guión. Esto se debe a la deformación de los acontecimientos por su cercanía y sus sentimientos subjetivos. Pero, por otro lado, fue de gran utilidad para la segunda función que tuvo el registro filmico. La realización de cortos para las salas producidos especialmente para acompañar la narración de la exhibición, que fueron concebidos con ese propósito: transmitir de la forma más fidedigna los relatos, las sensaciones respecto de la vida de Perón y la pasión que despertó el peronismo.

Las entrevistas fueron realizadas con la colaboración del Secretario de Cultura de la Provincia del Chubut. Para tal fin el equipo de investigadores y camarógrafos se trasladaron a distintos puntos del país como Camarones, Rawson, Comodoro Rivadavia, Bahía Blanca, Buenos Aires y Capital Federal. Algunos de los entrevistados fueron: Haidé Acosta de Pérez, Hernando Honorio, Pascuala de Maldonado, Haidé Acosta viuda de Pérez, Mercedes Acosta, Yamila Huenchual, María Isabel Currumil, Josefa Arroqui de Cancelas, Mario Isidro Suárez, Mario Avelino Perón, Olga Moreno de Perón, Gerardo "Titi" Roberts, Maria Mercedes Liñeiro de Balle, María Cristina De Luca, Olga Navarre, Dr. Antonio Cafiero, entre otros.

Luego del registro del material en "bruto", se procedió a la producción de los cortos de sala. En el momento de las entrevistas, con la finalidad de optimizar recursos económicos, a cada persona consultada se le formuló una entrevista semipautada que comprendía la totalidad de la temática del museo. Para organizar la postproducción de los registros se generaron guiones narrativos particulares para cada sector. El equipo de investigadores realizó la verificación de todo el material y una selección exhaustiva de los contenidos. Luego, como etapa previa a la

producción final, el equipo de registro realizó un borrador de los cortos para la verificación por parte del personal de la Secretaría de Cultura de la Provincia. Una vez verificados se realizó la producción final del material que actualmente se proyecta en sala.

## **Conformación de la colección**



### **3.1 Adquisición de objetos**



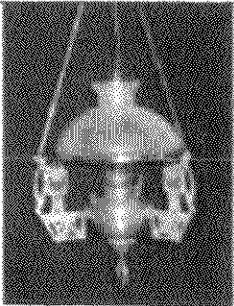

Como se explicó en los informes anteriores, la búsqueda de objetos para conformar la colección del museo no fue una tarea sencilla. Si bien, la vida de Perón y los objetos que pudieron formar parte de ella, son una temática que convoca a muchos coleccionistas, resulta imposible que alguno de ellos se desprenda con facilidad de los objetos recolectados, debido a los sentimientos pasionales que despiertan. Pese a lo expuesto se realizaron las tratativas correspondientes para adquirir por medio de donación o préstamo algunas piezas seleccionadas. Para ello se explicó en varias oportunidades, frente a los distintos familiares o personas con objetos de interés, los contenidos temáticos del museo y la importancia de las piezas dentro de la narración del guión museológico. Finalmente la familia Suárez prestó una gran cantidad de objetos y, agotadas esas posibilidades, se destinaron los esfuerzos para armar una logística de compra en diversos anticuarios.

Otra de las complicaciones que presentaba el armado de la colección es que no solo eran necesarios objetos que sirviesen para el armado de las vitrinas, el guión museográfico comprendía la recreación de ambientes de época con el mobiliario acorde al estilo. Para ello se realizó un listado de necesidades que incluyó los dos aspectos. Con el listado como guía se realizaron las búsquedas en diversos locales y mercados de anticuarios. Se procedió a la selección para su compra y se enviaron a la ciudad de Rawson para su posterior traslado, por parte de la Secretaría de Cultura, a Camarones.

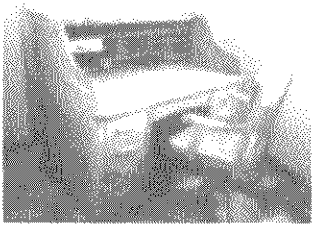
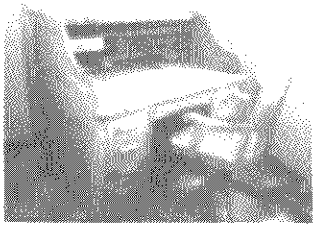
### 3.2 Lista de objetos

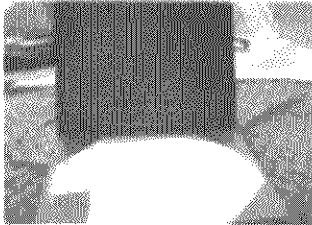
#### Eje temático 01 – Oficina de Juez de Paz

MOBILIARIO	Lámpara tipo quinquel	1	Mercado Dorrego	
	Perchero	1	Mercado Dorrego	
	Silla giratoria	1	Ruta 202	
	Escritorio tipo Thompson	1	Ruta 202	

Lámpara querosene	1	Mercado Dorrego	
Carpeta para escritorio	1	Mercado libre.com	
Escribanía	1	Mercado libre.com	
Fichero	1	Ruta 202	
Biblioteca	1	Ruta 202	

	Complementos de escritorio (porta sellos, sellos, libros de contabilidad, plumas, frascos de tintas, libro copiador, libros de época, etc)	1	Mercado Dorrego
--	--	---	-----------------

COLECCION	Libros de contabilidad o administrativo		Mario Rodríguez
	Marcas de ganado		Mario Rodríguez
	Mapas de la zona		Reproducciones
	Títulos de propiedad		Olga Moreno / Reproducciones
	Anteojos del padre de Perón		Olga Moreno
	Caja con escopeta		Mario Rodríguez
	Instrumental médico para la caja del abuelo	1	Mercado Dorrego
	Caja del abuelo de Perón de la guerra del Paraguay		Olga Moreno

### Eje temático 01 – Estar comedor

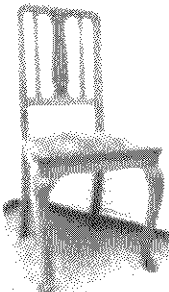
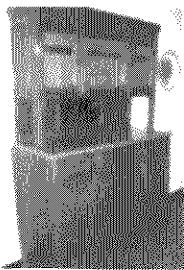
MOBILIARIO	Mesa	1	Ruta 202	
	Sillas	4	Ruta 202	
	Carpeta para mesa	1	Mercado libre.com	
	Mueble trinchante	1	Ruta 202	



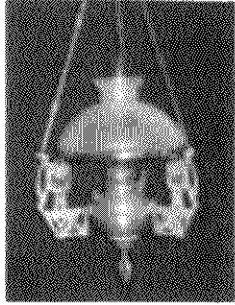
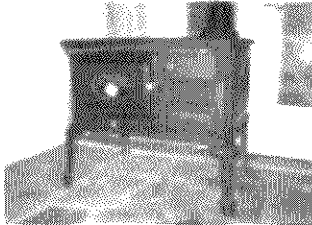
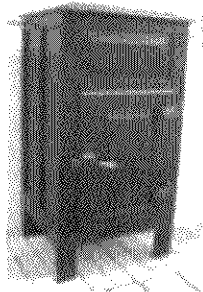
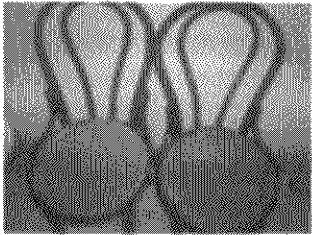

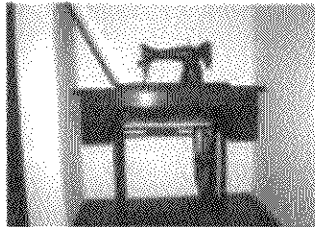
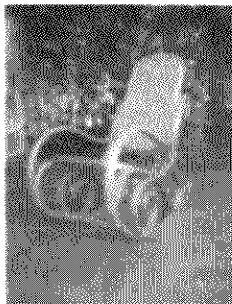
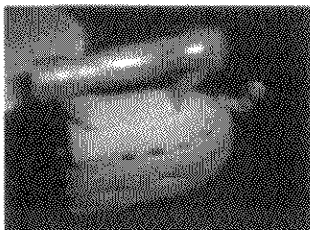
Lámpara tipo quinquel	1	Mercado Dorrego	
Cocina tipo Estilar	1	Ruta 202	
Heladera	1	Mercado Dorrego	
Estanterías	2	Ruta 202	
Cacharros enlozados (cafetera, pava, jarros, ollas)	1	Mercado Dorrego	
Vajilla (platos de loza, sopera, fuentes)	1	Mercado Dorrego	
Silla	1	Ruta 202	

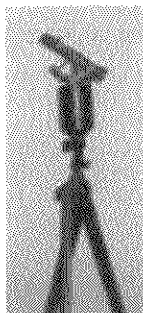
Máquina de coser	1	Mercado Dorrego	
Mecedora	1	Mercado libre.com	
Marcos antiguos varias medidas	30	Mercado Dorrego	
Plancha	1	Mercado Dorrego	
Tabla de planchar	1		

COLECCION	Pintura realizada por Perón		Mario Rodríguez	
	Cámara fotográfica		Olga Moreno	
	Libro sobre topónimos mapuches	1	OXL	
	Cantimplora	1	Mercado libre.com	
	Teodolito con caja	1		
	Pipa	1	Mercado libre.com	

## Eje temático 02

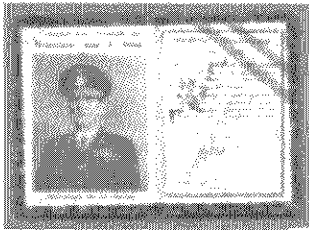
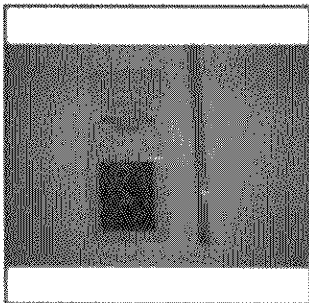
PBT 1949-1955	3	Vázquez	
Mundo Agrario (campo)	3	Vázquez	
Mundo Infantil	3	Vázquez	
Mundo Deportivo	3	Vázquez	
Medalla de los juegos panamericanos	1	Mercado libre.com	
El Hogar (especial muerte Evita)	1	Vázquez	
Paris Match (especial muerte Evita)	1	Vázquez	
Biblioteca Infantil "Gral. Perón", de Adolfo Diez Gómez Ed. Peuser, Bs. As, 1948. Colección de 12 libros infantiles sobre el la Argentina y el peronismo	12	Vázquez	
"Eva Perón", ed. Subsecretaría de Informaciones, 4 de junio de 1952 (Libro de fotos de Evita edición castellano)	1	Vázquez	
Libro "La razón de mi vida" de Eva Perón, ed. Peuser (tapa color marrón y letras y contorno rostro Eva en dorado)	1	Vázquez	
Libro Estatuto peón Rural	1	Vázquez	
Constitución Nacional 1949 (varios modelos)	3	Vázquez	
2º Plan Quinquenal	1	Vázquez	
Libros Perón años '50 (Conducción Política, Comunidad organizada)	2	Vázquez	
Folleto Infantil (Editorial Kapelusz)	1	Vázquez	
Cuaderno escolar "Perón Cumple – Evita inmortal (1953 – 1957, adhesión del escolar argentino)	4	Vázquez	
Recibo Fundación Eva Perón (año 1954 con rostro de Eva)	1	Vázquez	
Almanaques Fundación Eva Perón 1953, 1954, 1955	3	Vázquez	
Escudos y pins (Escudo peronista, Rostros Perón, Evita, planes quinquenales, etc.)	12	Vázquez	
Sellos postales originales (Evita, plan quinquenal, etc)	20	Vázquez	

Sello ahorro postal rostro Eva Perón fechado en 1953	1	Vázquez	
Sello con frase "obsequio a mis queridos descamisaditos"	6	Vázquez	
Billetes de época Perón (\$1-50cent)	20	Vázquez	
Fotos originales Perón y Evita (1950)	5	Vázquez	
Disco de pasta (Marchas: A Los muchachos peronistas, lado B Evita capitana)	1	Vázquez	
Disco de pasta (A Campeonatos infantiles Evita, lado B Caballero Juan Perón )	1	Vázquez	
Juguete de la Fundación Locomotora de madera marca GEBES	1	Vázquez	
Juguete de la Fundación sin estampilla	4	Vázquez	
Juguete de la Fundación Muñeca con vestido	1	Vázquez	
Cartas Evita y/o Perón (pedidos y agradecimientos)	5	Vázquez	
Carnet del Triunfo a Perón	1	Mercado libre.com	
Caja de fósforos	1	Mercado libre.com	
Bono reelección de Perón	1	Mercado libre.com	

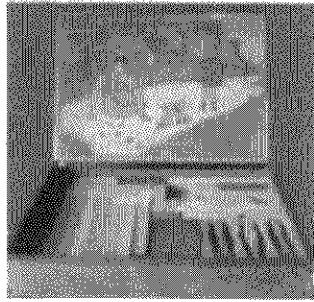
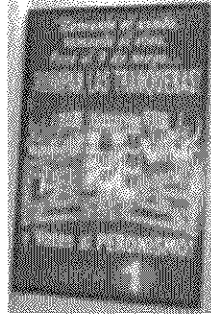
Juguete granadero a caballo	1	Renner	
Juguete de construcción de la Fundación	1	Mercado libre.com	
Botellas de Sidra con etiqueta de la Fundación	1	Renner	
Reproducciones de Botellas de Sidra con etiqueta de la Fundación	9	Reproducción	
La Nación Argentina Justa Libre y Soberana, 1950 (obra del peronismo en gráficos)	1	Vázquez	
Afiche político de la época	1	Renner	
Autito ciudad de los niños	1	Renner	

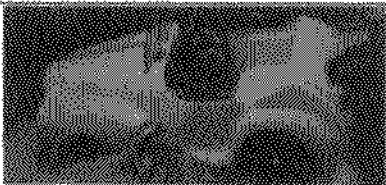
			
Bicicleta de la Fundación	1	Renner	
Máquina de cocer Evita	1		
Manual de instrucción física justicialista	1	Mario Rodríguez	
Declaración de los derechos de la ancianidad	1	Mario Rodríguez	
Campera a dos tonos de Perón	1	Reproducción	
Gorrilo Pochito	1	Reproducción	
Boletas para voto de época	4	Mercado libre.com	

### Eje temático 03

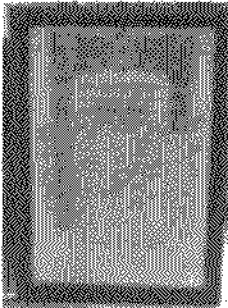
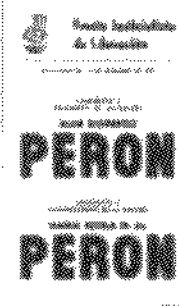
Mundo Peronista 1951 – 1955 Escuela Superior Peronista	1	Vázquez	
Publicaciones años '70	5	Vázquez	
Brazalete del 70	2	Vázquez	
Pergamino original firmado para el regreso de Perón	1	Renner	
Diarios de la época (sobre el regreso, la presidencia, la muerte, etc)	10		
Boleta Perón-Perón	2	Mercado libre.com	

Medalla

1 Mercado libre.com



Libros escritos por Perón  
(primeras ediciones) 20

Pava, termo, mate, bombilla y  
cigarrillos de la época 1

Banderas y pancartas de  
época 5

## **Diseño del proyecto museográfico**



#### 4.1 Asesoramiento arquitectónico - museográfico

Una de las características que presenta el actual edificio del museo está relacionada con la problemática que aqueja a la mayoría de los museos de nuestro país. Generalmente los museos tienen como contenedor un edificio que no fue concebido para dicha función.

El caso del Museo de la Familia Perón en Camarones presentó una situación mixta. Por un lado, se reprodujo la antigua casa donde vivía la familia, que sería el espacio de desarrollo de la exhibición. Por otro, junto a la construcción y comunicada interiormente a ella, se realizó un edificio moderno que albergaría el espacio del centro cultural.

Luego de varias visitas al lugar por parte del equipo de diseño museográfico se resolvió, junto con la Secretaría de Cultura de la Provincia del Chubut, modificar la distribución y funcionalidad espacial de gran parte del complejo. En una primera instancia se reservó la reconstrucción de la casa para los ejes temáticos que comprendiesen los momentos de mayor intimidad nucleados en *Perón antes de Perón*. Destinando los espacios en la planta baja del centro cultural para los momentos narrativos desarrollados en *El mito del Coronel* y *El legado*. Que precisaban características espaciales con dimensiones de mayor tamaño y museografía especialmente diseñadas.

Finalmente se redistribuyeron los espacios por problemas de autonomía de funcionamiento del Museo y del centro cultural, y para facilitar la circulación del público en cada uno de los casos. De ese modo la introducción al museo y el primer eje temático se resolvió mediante la reconstrucción de la oficina de Juez de Paz en el primer ambiente de la casa y la reconstrucción de la sala de estar en el segundo. El siguiente eje temático se desarrolló en el último espacio de la casa que presentaba mayores dimensiones. Por último *El legado* fue ubicado en el espacio de doble altura del edificio del centro cultural.

Todas estas alternativas demandaron una colaboración directa con la empresa encargada de ejecutar la obra arquitectónica. Se realizaron los planos correspondientes a cada etapa del proyecto con sus modificaciones y se enviaron a la Provincia para la adaptación por parte de la Secretaría para su posterior entrega a la empresa constructora.

## **4.2 Diseño del proyecto museográfico**

Como se desarrolló en los informes anteriores, se resolvió la estética del museo en términos generales y en las particularidades de cada sector en cuanto al mobiliario museográfico, vitrinas, colores y gráfica.

Para el primer sector, que comprende la reconstrucción de dos espacios de la casa, se resolvió la adquisición de mobiliario de la época. Es necesario aclarar que la idea de reconstrucción no pretende ser una copia exacta de cómo fue, sino generar una idea de cómo podría haber sido un espacio en un momento determinado. Por medio de adaptaciones al mobiliario adquirido, algunos sirvieron como vitrinas y contenedores para objetos exhibidos. En estos espacios, cabe destacar, que la mayor importancia estuvo puesta en el conjunto y no en las piezas particulares. La reconstrucción museográfica de cada ambiente fue el soporte que permitió acompañar el relato. El objeto fue cada espacio de la casa. El ingreso al museo se realiza por el ambiente que reconstruye el escritorio donde desarrollaba las tareas de Juez de Paz el padre de Perón y continúa por el estar-comedor de la casa.

El segundo sector presenta un espacio con una estética totalmente distinta. Se desarrolló en el último espacio de la casa. El mobiliario museográfico especialmente diseñado fue resuelto con líneas modernas sin el concepto de reconstrucción de época. Sin embargo en ellos se incluyeron elementos decorativos básicos propios del momento histórico que se aborda.

En el edificio del centro cultural, pasando el conector que une la casa con el edificio moderno, se desarrolló el último eje temático. Las características espaciales y el mobiliario fueron diseñados con los mismos conceptos que en el segundo núcleo.

Para la materialización del mobiliario se realizaron los planos constructivos de cada elemento. Posteriormente se realizaron las cotizaciones necesarias y, finalmente, se procedió a la construcción con los proveedores seleccionados bajo el seguimiento del equipo de diseño. Se verificó la producción, se procedió al embalado y al envío a la ciudad de Camarones por medio de transportes especialmente contratados donde fueron ensamblados por el equipo de montaje.

### **4.3 Montaje de los espacios expositivos y diseño del catálogo**

Una vez que el equipo arribó al edificio del museo, se dio comienzo dos tareas simultáneas: por un lado desembalar los objetos donados y/o adquiridos, acopiados en los depósitos de la Secretaría de Cultura de Rawson, en la Intendencia de Camarones y los que fueron llevados desde Buenos Aires para proceder a su limpieza y restauración y, por otro, la identificación y adaptación de los módulos que formarían parte del mobiliario museográfico para su posterior armado.

Así, en un espacio cerrado se intervinieron los objetos de la colección, en distintos grados de limpieza y restauración, mientras se tomaban las medidas exactas para la confección de los soportes de metal y/o acrílico, que permitirían su exhibición en sala.

En el resto del espacio, mientras las tareas de terminaciones arquitectónicas concluían, se comenzó con la tarea de armado del mobiliario museográfico. Los trabajos se dividieron en el ensamblaje de los módulos de vitrinas de carpintería de diseño y adaptación de muebles de época. Estos últimos destinados a los dos locales correspondientes al primer eje temático del museo, "Perón antes de Perón".

Finalizadas las adaptaciones y ensamble requeridos para el armado de vitrinas, así como la adaptación de los antiguos muebles, antes mencionados, se procedió a la limpieza y a la terminación de pintura en el caso del mobiliario de diseño y limpieza en los de estilo adaptados, respetando los colores seleccionados de antemano por el guión y diseño del museo. De manera simultánea fue realizándose el tendido de cables y la instalación eléctrica del sistema de iluminación de los muebles y sostén de los plasmas y equipos de sonido y DVD. Para entonces, las tareas de terminación edilicia habían finalizado y se realizó una última limpieza general para permitir el desembarque de la colección a los espacios de exhibición.

Tras la colocación de los respectivos soportes de objetos, gigantografías, textos de salas, cédulas y cartelería externa, se fueron cargando las vitrinas con el patrimonio limpio y restaurado y colgando y asegurando los cuadros con las reproducciones fotográficas y originales de la colección. Igualmente asegurados los objetos fuera de vitrina fueron colocados sobre los muebles y las cédulas respectivas, dentro y fuera de vitrinas. Finalmente se dirigieron las luminarias hacia las diversas instalaciones y se puso en funcionamiento los videos preparados para los tres núdulos temáticos y el foyer de comunicación del museo con el centro

cultural. De esta manera quedó montado el museo de la Familia de Perón en Camarones, guardando los criterios planteados en tres momentos que reprodujeran el clima de hogar para el primero, el diseño museográfico art decó, basado en la casa de Juana Sosa de Perón en Comodoro para el segundo, y el estilo más propio de los sesentas y setentas del tercero, con soportes de patas tipo escandinavas. Ya que toda la reproducción fotográfica fue llevada a un duotono en sepias el juego de colores entre la gama de los celestes añejos y las maderas acompañaron perfectamente el tono preponderante de los objetos de la colección, donde esta combinación de celestes, ocres y marrones se apreciaba con facilidad.

A la par que se montó el museo se fue registrando el proceso y evolución del montaje para luego contar con estas imágenes en el armado de los originales para la producción del catálogo. El mismo fue diseñado, siguiendo los criterios estéticos en que fueron planteados los tres nódulos temáticos. Se respetaron los colores del diseño museográfico y de carteles así como los tipos gráficos empleados en los mismos, se incorporaron las fotos de la colección que estaba acopiada en el Chubut, se adosaron las fotos de la exhibición misma y se produjeron los DVD necesarios para la impresión del catálogo. Incluyendo los textos institucionales, el catálogo es un fiel reflejo del museo y su exhibición, ya que reproduce las áreas y los textos de sala que fueron traducidos al inglés para que, como se había previsto, se ampliara el espectro de público a los contingentes turísticos que pudieran visitarlo.

## **Anexo I – Proyecto museográfico**

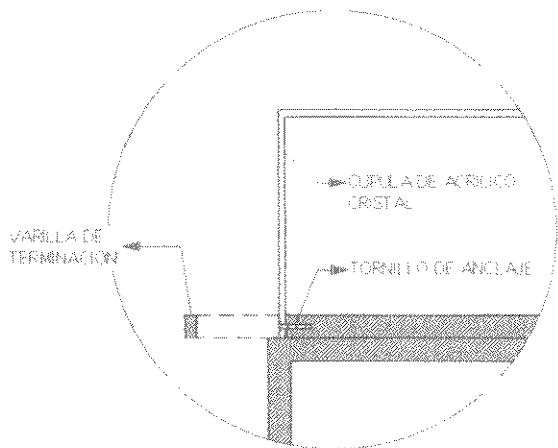
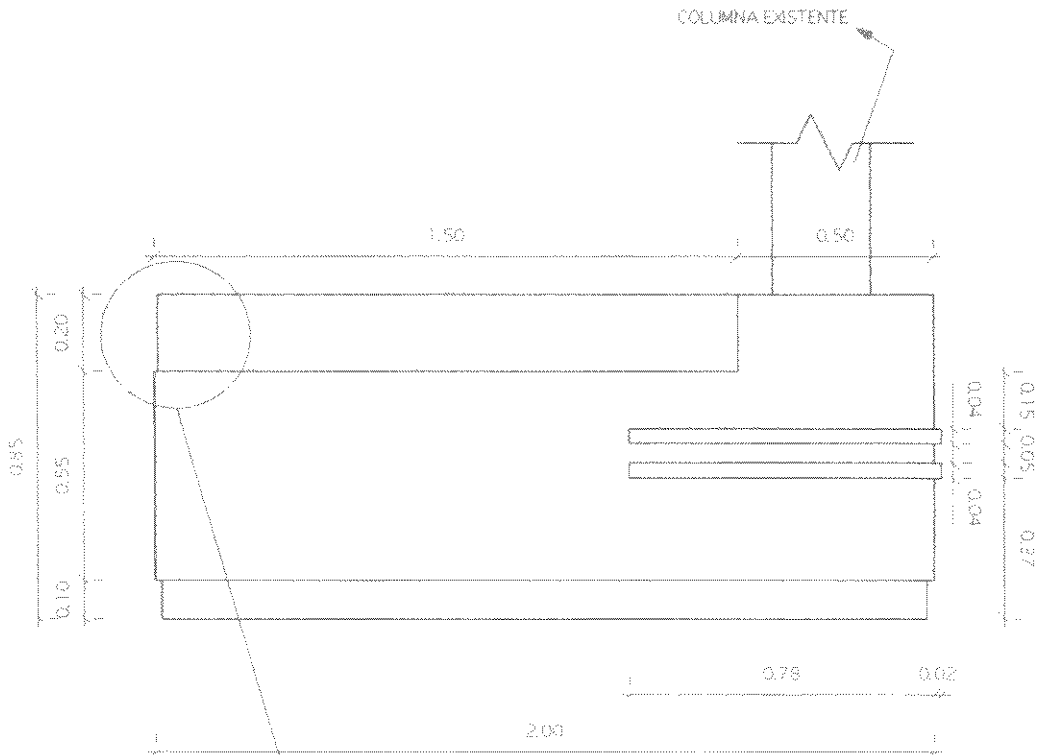

PROYECTO <b>MUSEO FAMILIA PERON</b>	FOLIO N°
PLANO: Mobiliario museográfico	<b>2</b>
Sector: 02 - Vitrina 01 - Planta	FECHA:
EMPRESA: Sec. de Cultura de la Prov. del Chubut	ESCALA:
UBICACION: Camarones - Provincia del Chubut	1/15

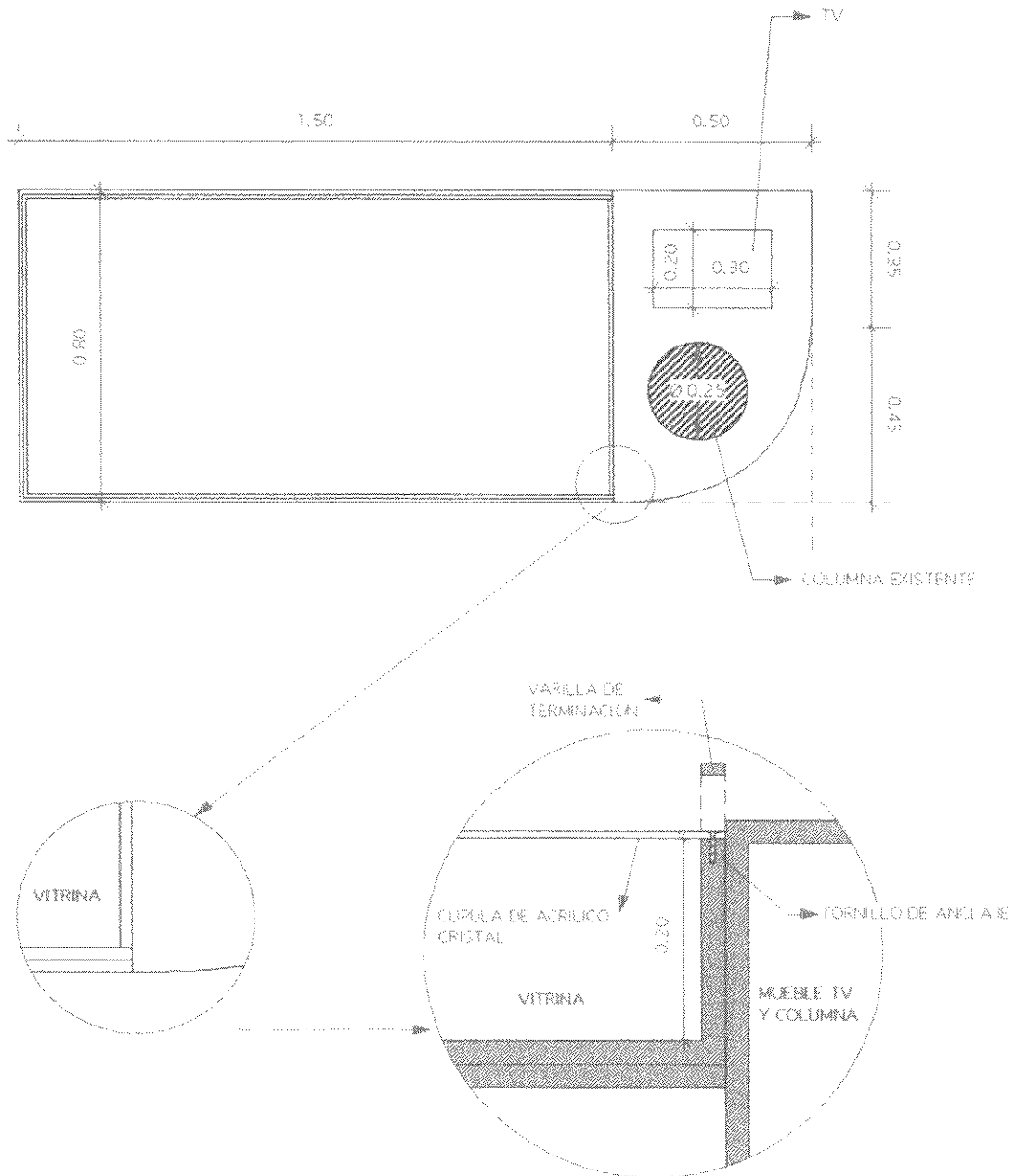

PROYECTO <b>MUSEO FAMILIA PERON</b>	PLANO N° <b>3</b>
PLANO: Mobiliario museográfico Sector 02 - Vitrina 01 - Vista	FECHA:
EMPRESA: Sec. de Cultura de la Prov. del Chubut	ESCALA: 1:15
UBICACION: Camarones - Provincia del Chubut	

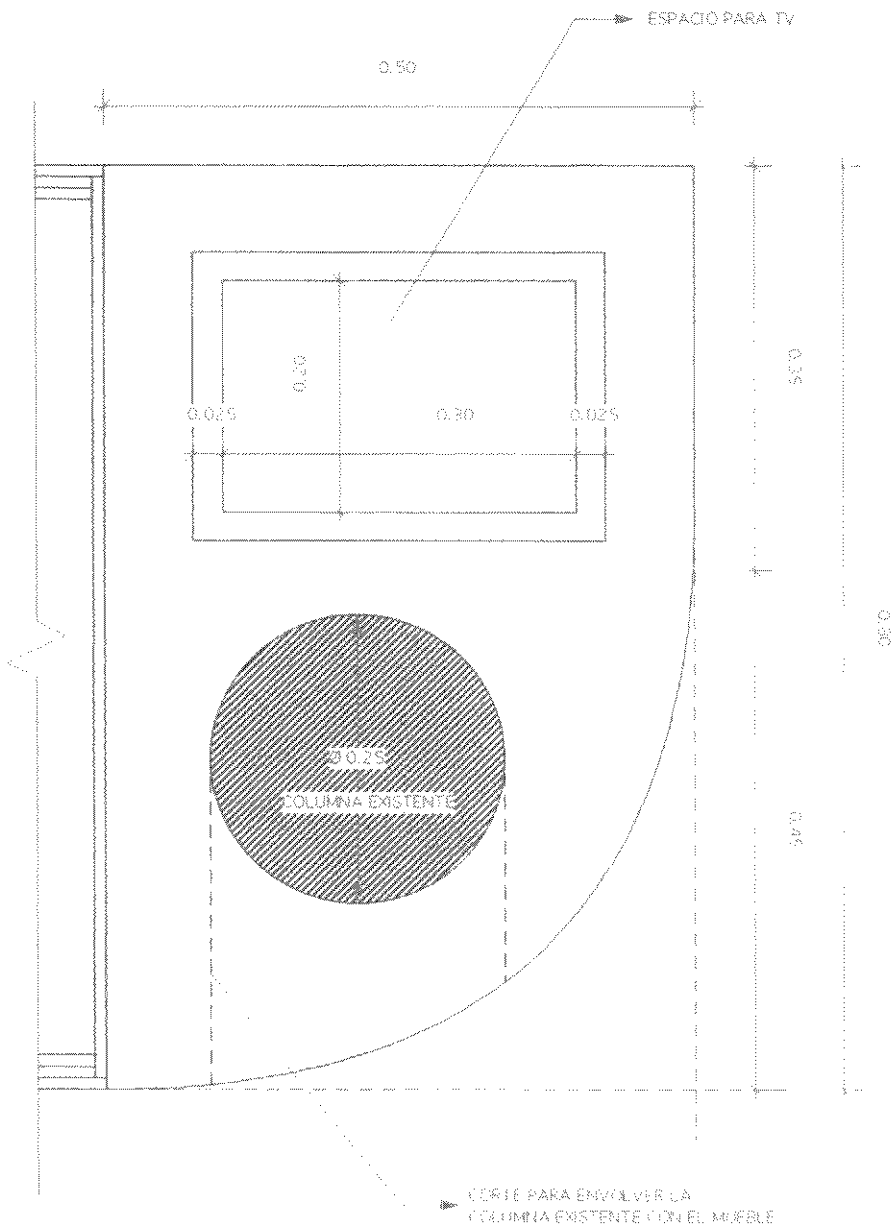

PROYECTO <b>MUSEO FAMILIA PERON</b>	PLANO Nº
PLANO: Mobiliario museográfico	<b>4</b>
Sector: 02 - Vanna 01 - Detalle columna	FECHA:
EMPRESA: Sec. de Cultura de la Prov. del Chubut	ESCALA: 1:5
UBICACION: Camaronés - Provincia del Chubut	



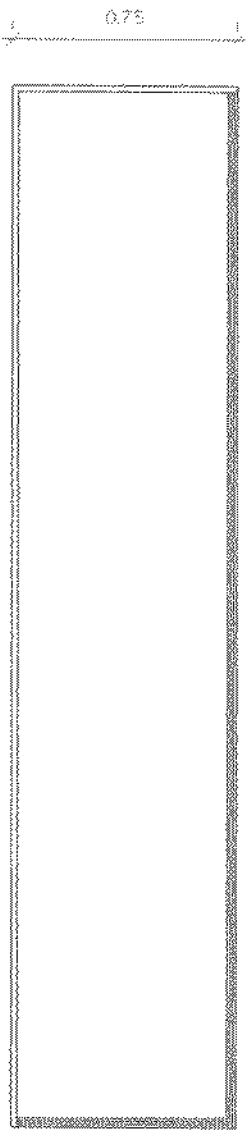

3.43

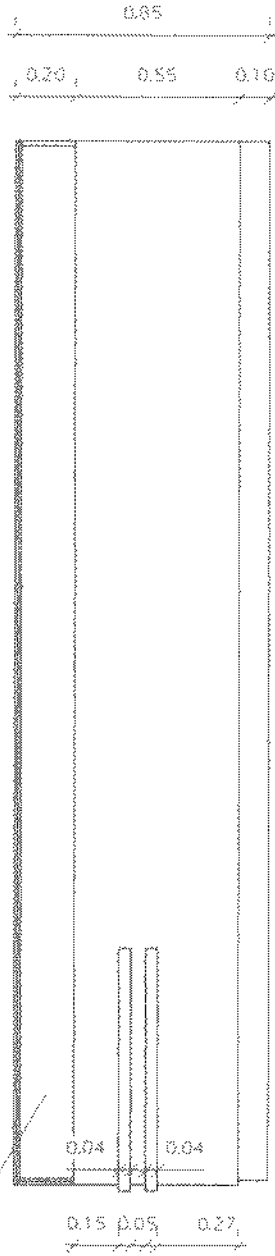

PROYECTO: MUSEO FAMILIA PERDOM	Plano: 5
PLANO: Muebles esbozados	PERSONA:
Sector: 02 - Edificios	FECHA:
EMPRESA: Soc. de Constr. de la Prov. del Chubut	ESCALA: 1/20
UBICACION: Comodoro - Provincia del Chubut	

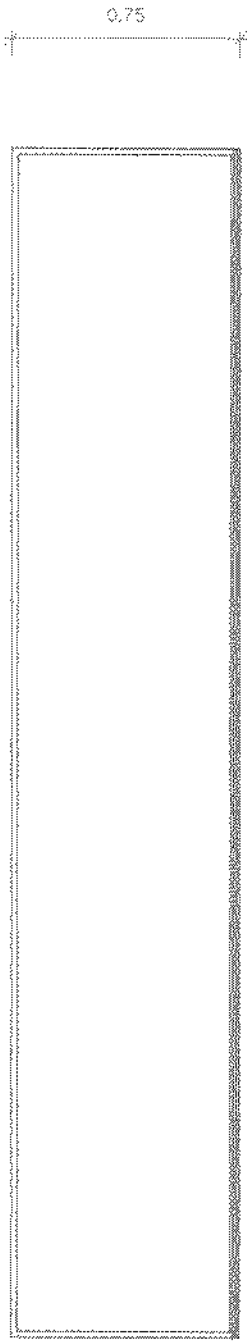

4.54

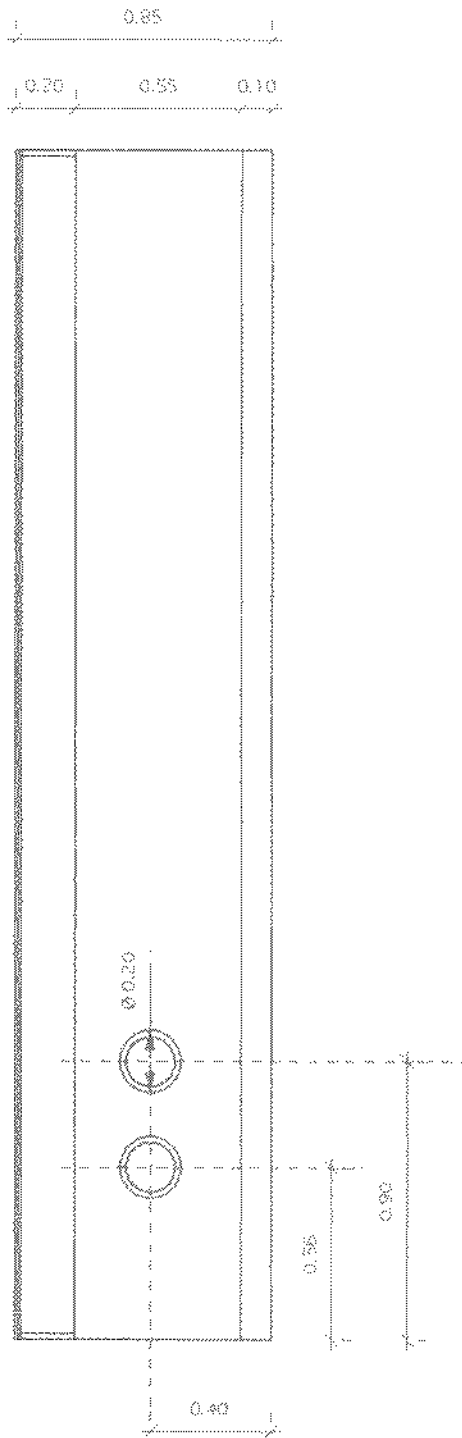

PROYECTO: <b>MUSEO FAMILIA PERON</b>	N.º HOJA: <b>6</b>
ALMACEN: <b>Museo Histórico</b>	REVISOR:
Sector: <b>02 - Obras 02</b>	FECHA: <b>1/20</b>
EMPRESA: <b>Soc. de Obras de la Prov. del Chubut</b>	
UBICACION: <b>Camarero - Provincia del Chubut</b>	

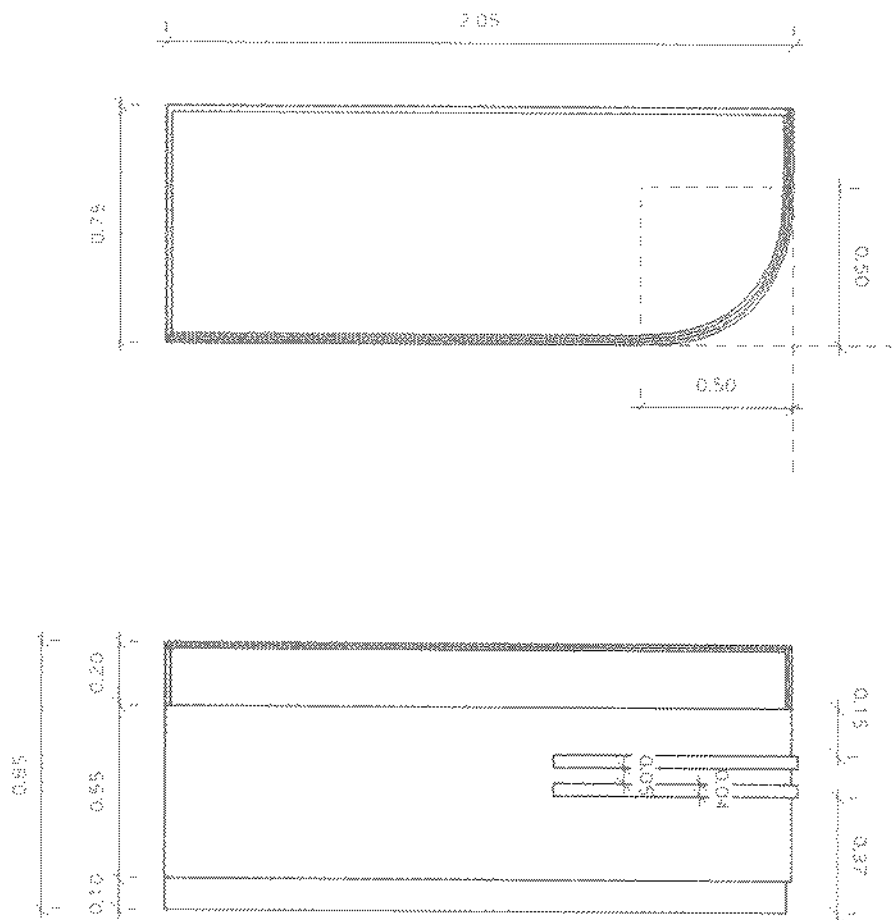

PROYECTO <b>MUSEO FAMILIA PERON</b>	PLANO N° <b>7</b>
PLANO: Mobiliario museográfico Sector B2 - Vitrina B3	FECHA
EMPRESA: Sec. de Cultura de la Prov. de Chubut	ESCALA
UBICACION: Comandante - Provincia de Chubut	1:20

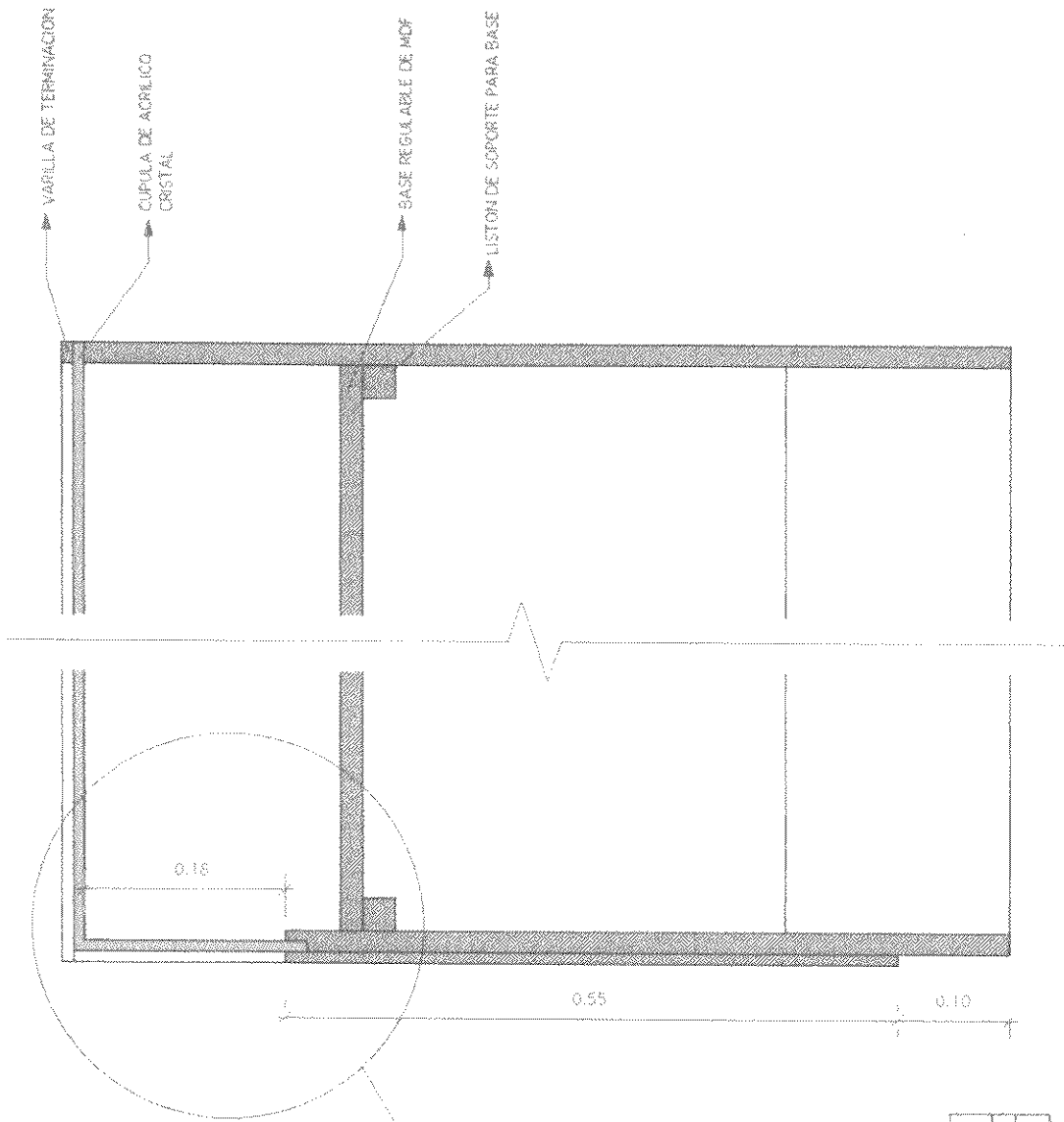

DETALLE PERSPECTIVA PLANO 04

PROYECTO: MUSEO FAMILIA PERON	PLANO: 8
PLANO: Mobiliario museografico	TITULO: 8
Sector 02 - Dificultad vermas	ESCALA: 1:5
EMPRESA: Bacc de Cultura de la Prov. del Chubut	
UBICACION: Comodoro - Provincia del Chubut	

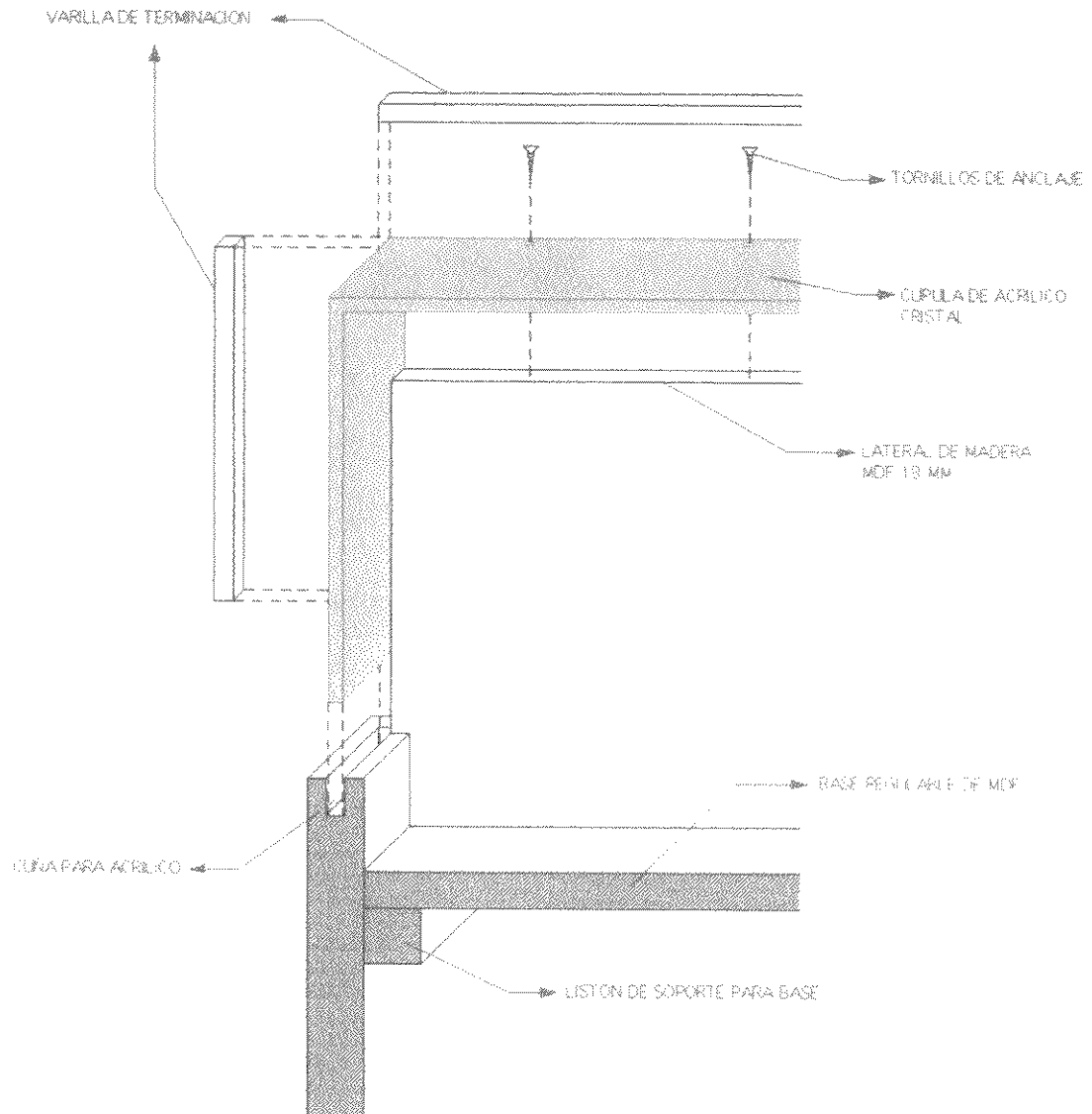

PROYECTO <b>MUSEO FAMILIA PERON</b>	PLANO N°	9
PLANO: Muebles museográficos	FECHA:	
Sector 02 - Detalles vitrinas	ESCALA:	1:3
EMPRESA: Sec. de Cultura de la Prov. del Chubut		
UBICACION: Camarones - Provincia del Chubut		

# MUEBLE DE UNION ENTRE VITRINAS (2 UNIDADES)

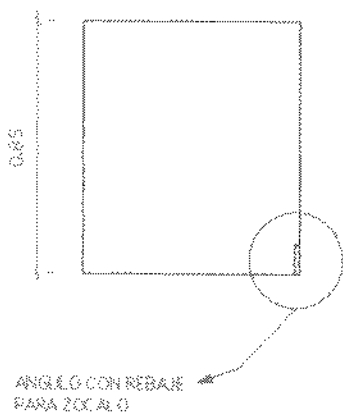
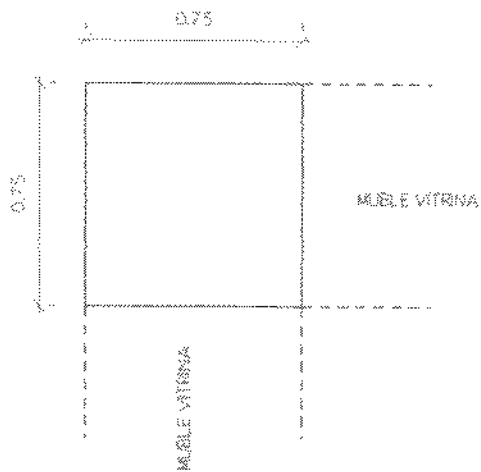

PROYECTO: MUSEO FAMILIA PENON	PLANO Nº: 10
PLANO: Mobiliario museográfico	FECHA:
Sector D2 - Muebles de unión entre vitrinas	ESCALA: 1:20
EMPRESA: Sec. de Cultura de la Prov. del Chubut	
UBICACIÓN: Comodoro - Provincia del Chubut	

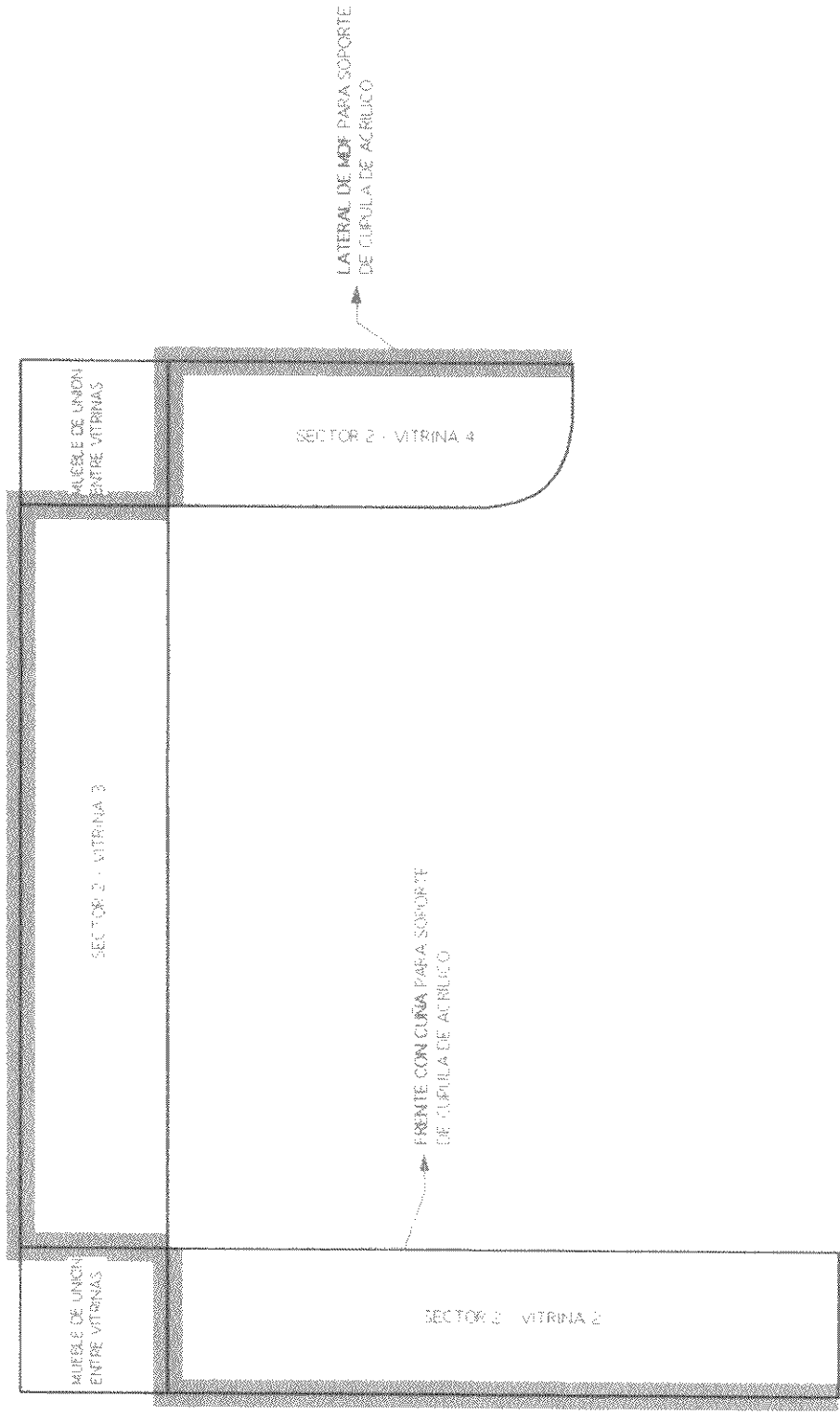

PROYECTO	MUSEO FAMILIA PERON
PLANO	Mobiliario museográfico
FECHA	Sector 02 - Encastre con cupula acrilico
ESCALA	EMPRESA, Sec de Cultura de la Prov. del Chubut
	UBICACION: Capatzenes - Provincia del Chubut
	1:50
PLANO N°	11

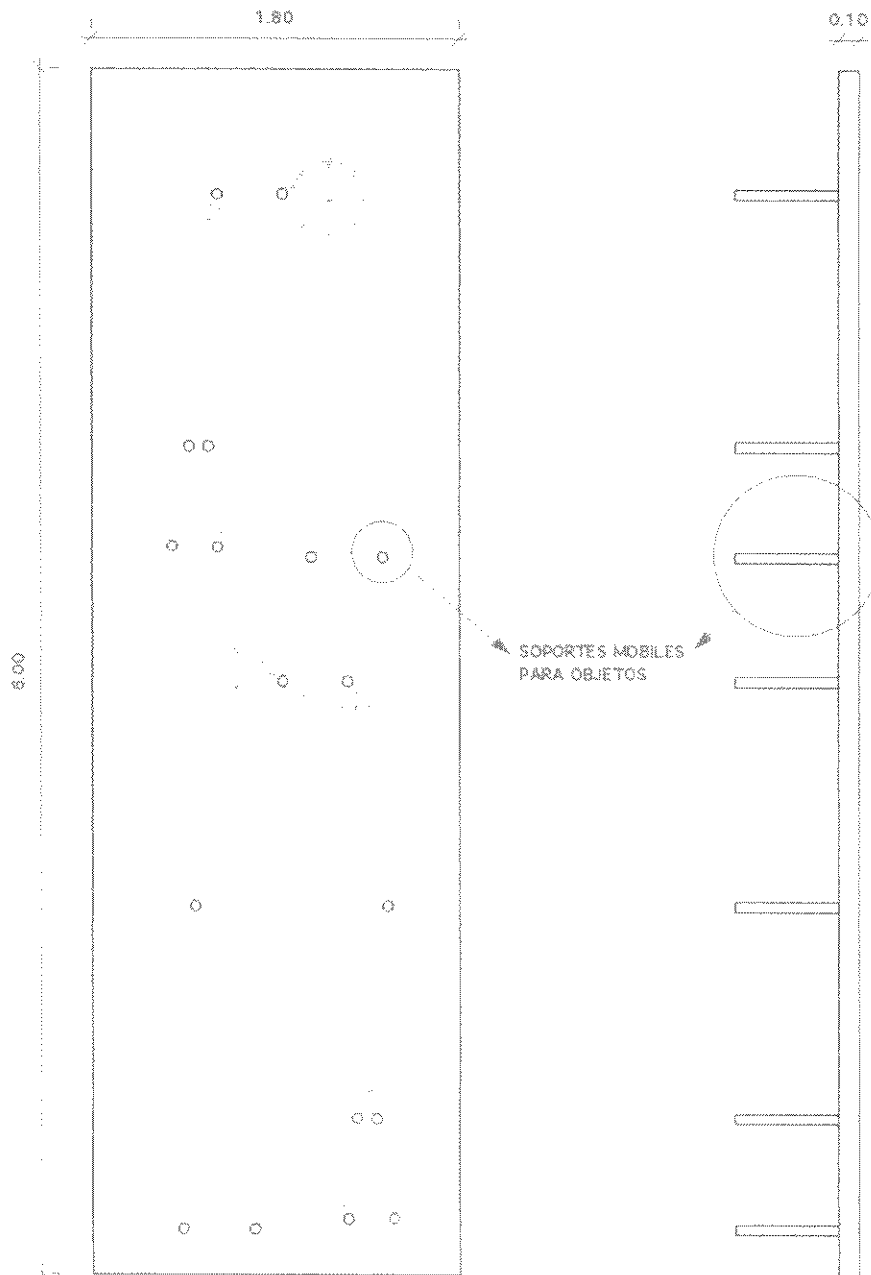

PROYECTO <b>MUSEO FAMILIA PERON</b>	PLANO N° 12
PLANO: Mobiliario museográfico	FECHA:
Soporte de objetos para sobre altura	ESCALA: 1:30
EMPRESA: Sec. de Cultura de la Prov. del Chubut	
UBICACION: Carrizosa - Provincia del Chubut	



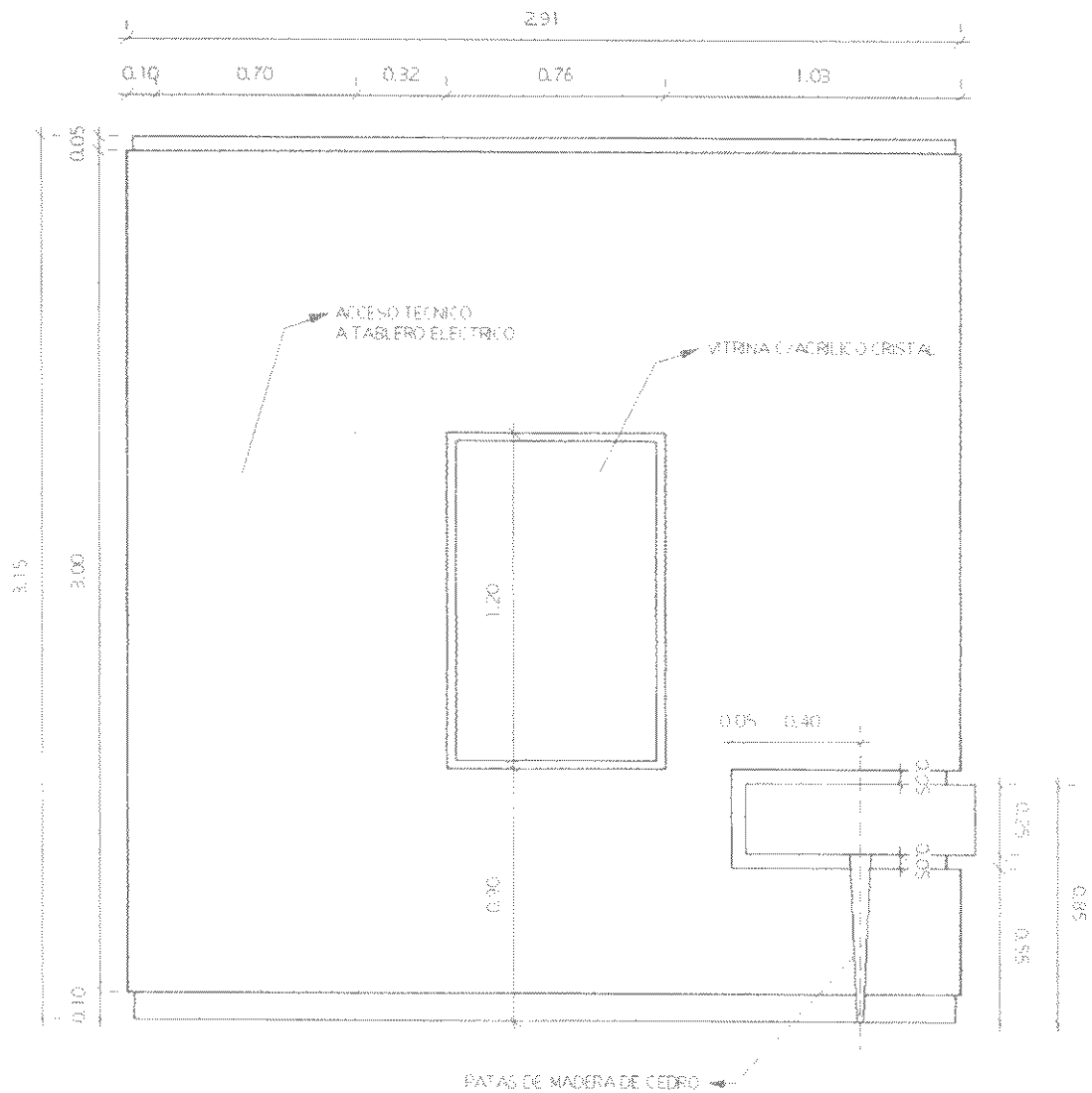

PROYECTO <b>MUSEO FAMILIA PERON</b>	PLANO IP	<b>13</b>
PLANO Museo museográfico	WEBA	
Sector 03 - Vitrina 01 - Vista 1	BRCA	
EMPRESA Sec. de Cultura de la Prov. del Chubut	BRCA	1.20
UBICACION Carrizosa - Provincia del Chubut		

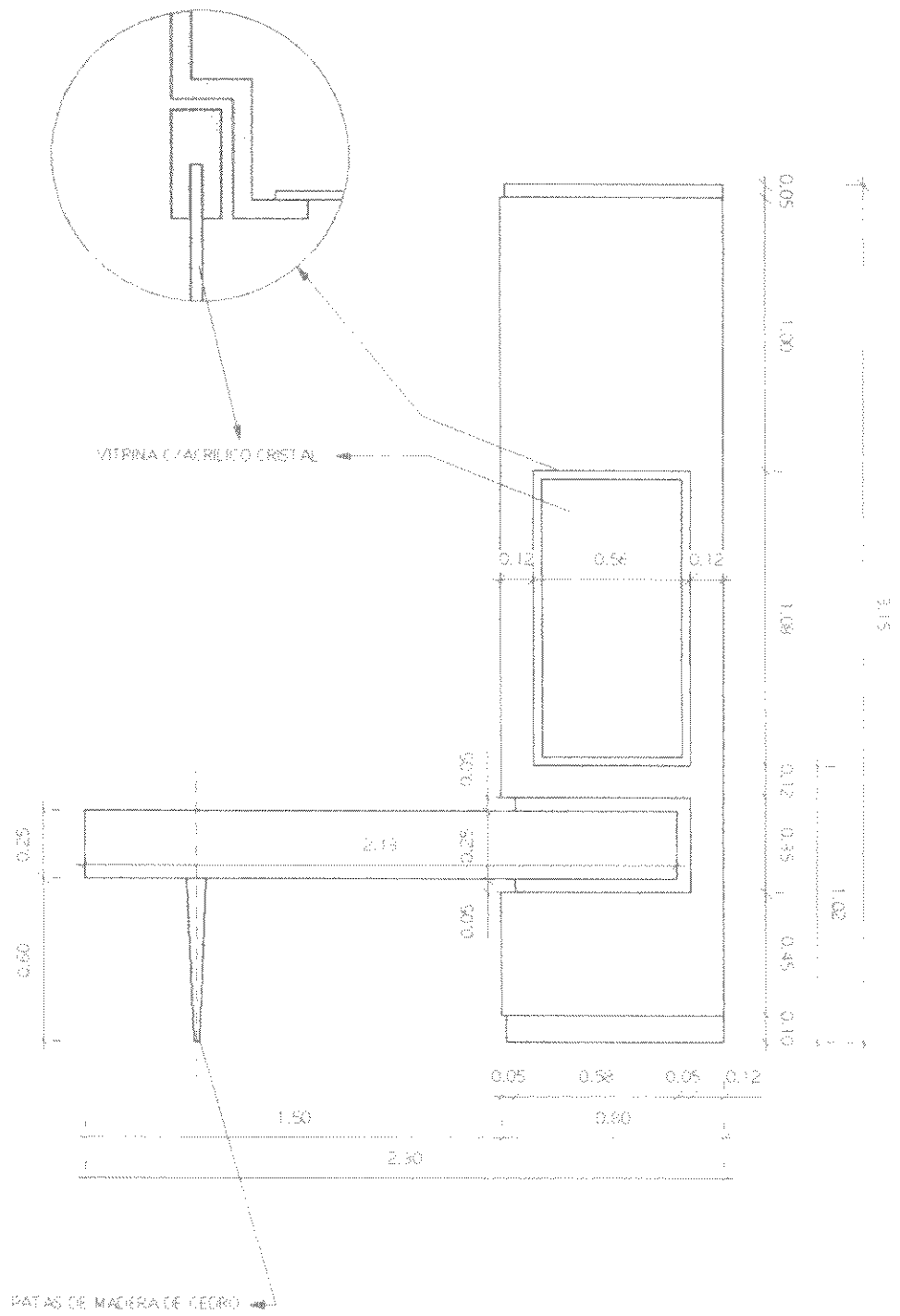

PROYECTO <b>MUSEO FAMILIA PERON</b>	PLANO N° <b>14</b>
PLANO: Mobiliario museografico	FECHA:
Sector 03 - Vitrina 01 - Vitrina 2	ESCALA:
EMPRESA: Sec. de Cultura de la Prov. del Chubut	1:20
UBICACION: Camarones - Provincia del Chubut	

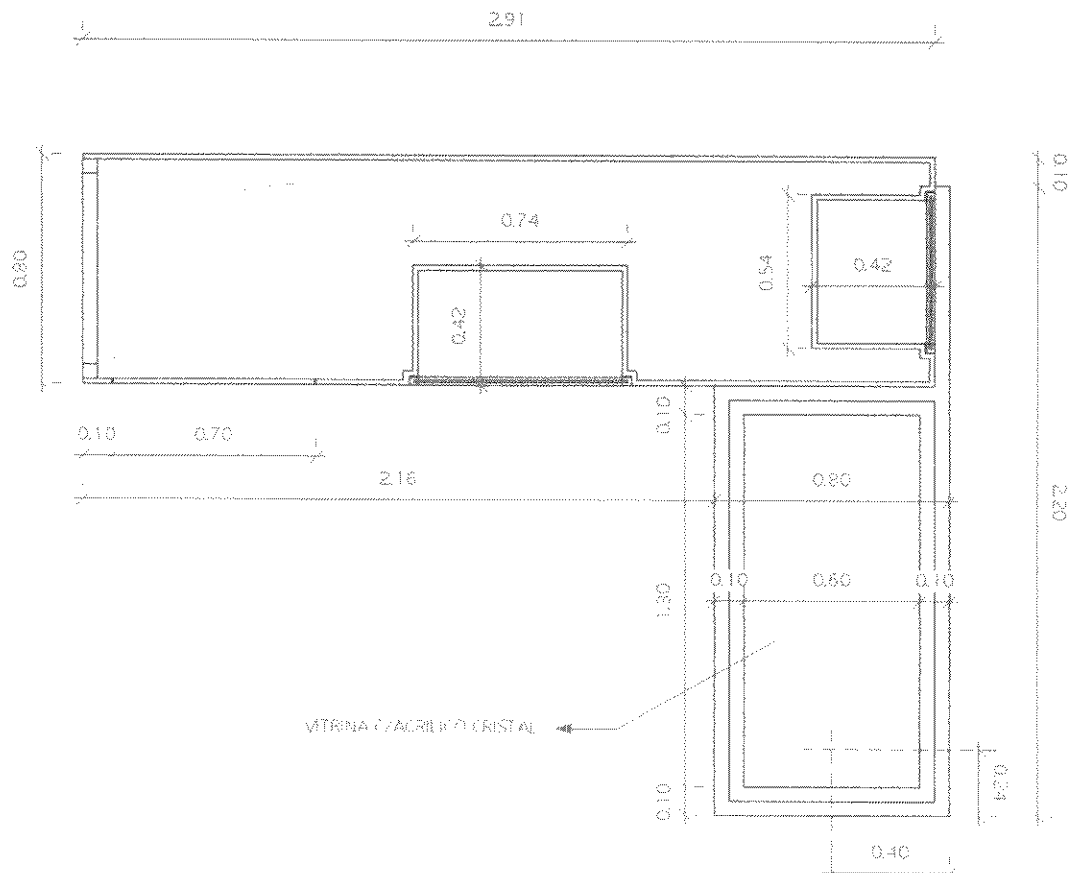

PROYECTO <b>MUSEO FAMILIA PERON</b>	PLANO Nº <b>15</b>
PLANO Mobiliario museográfico	FECHA:
Sector 03 - Vitrina 01 - Planta	ESCALA: 1/20
EMPRESA: Sec. de Cultura de la Prov. del Chubut	
UBICACION: Camaronés - Provincia del Chubut	

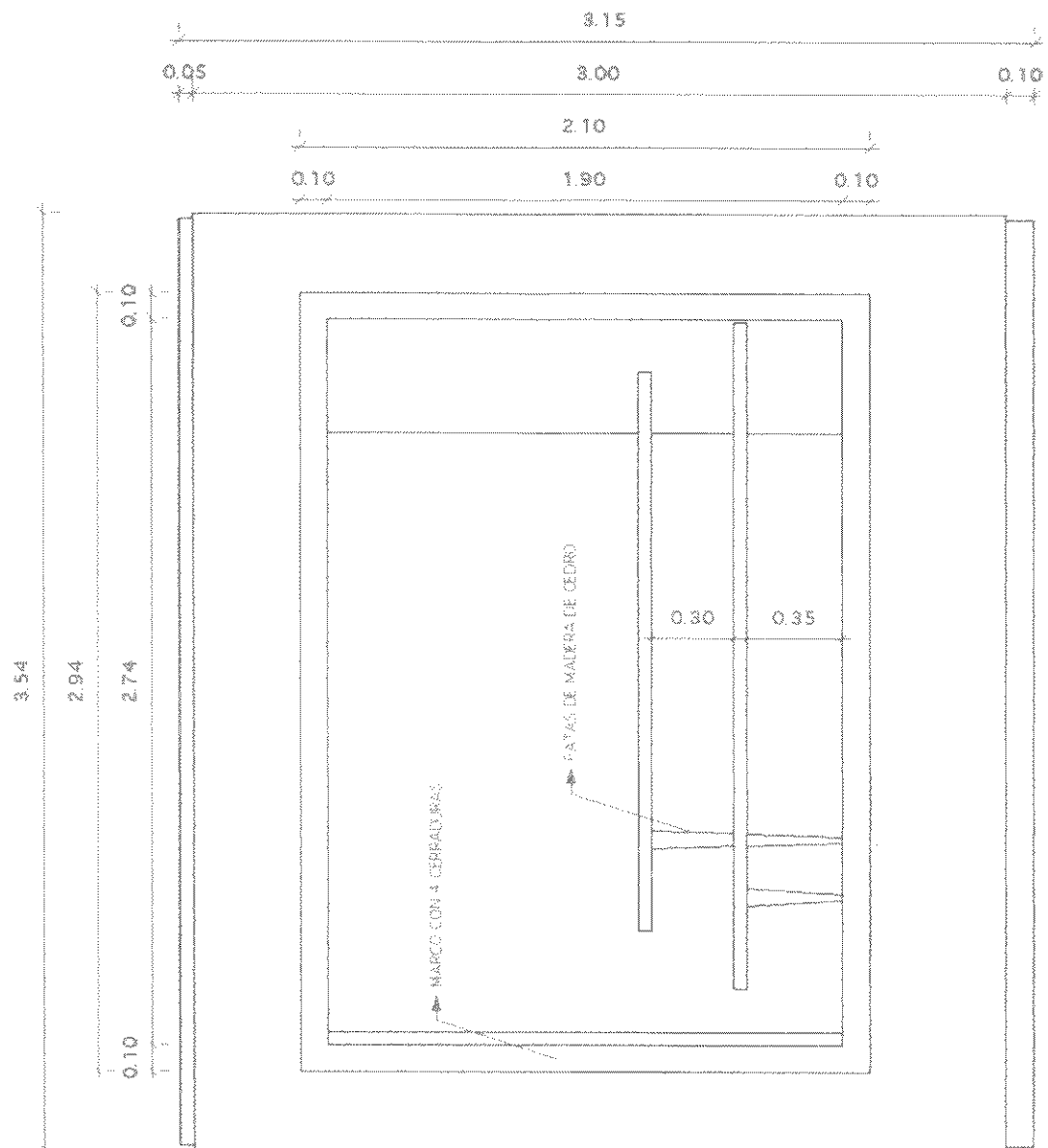

PROYECTO	<b>MUSEO FAMILIA PERON</b>	PLANO N°	<b>16</b>
PLANO	Mobiliario museográfico	ESCALA	
EMPRESA	Sac. de Cultura de la Prov. del Chubut	ESCALA	1:20
UBICACION	Carriterones - Provincia del Chubut		

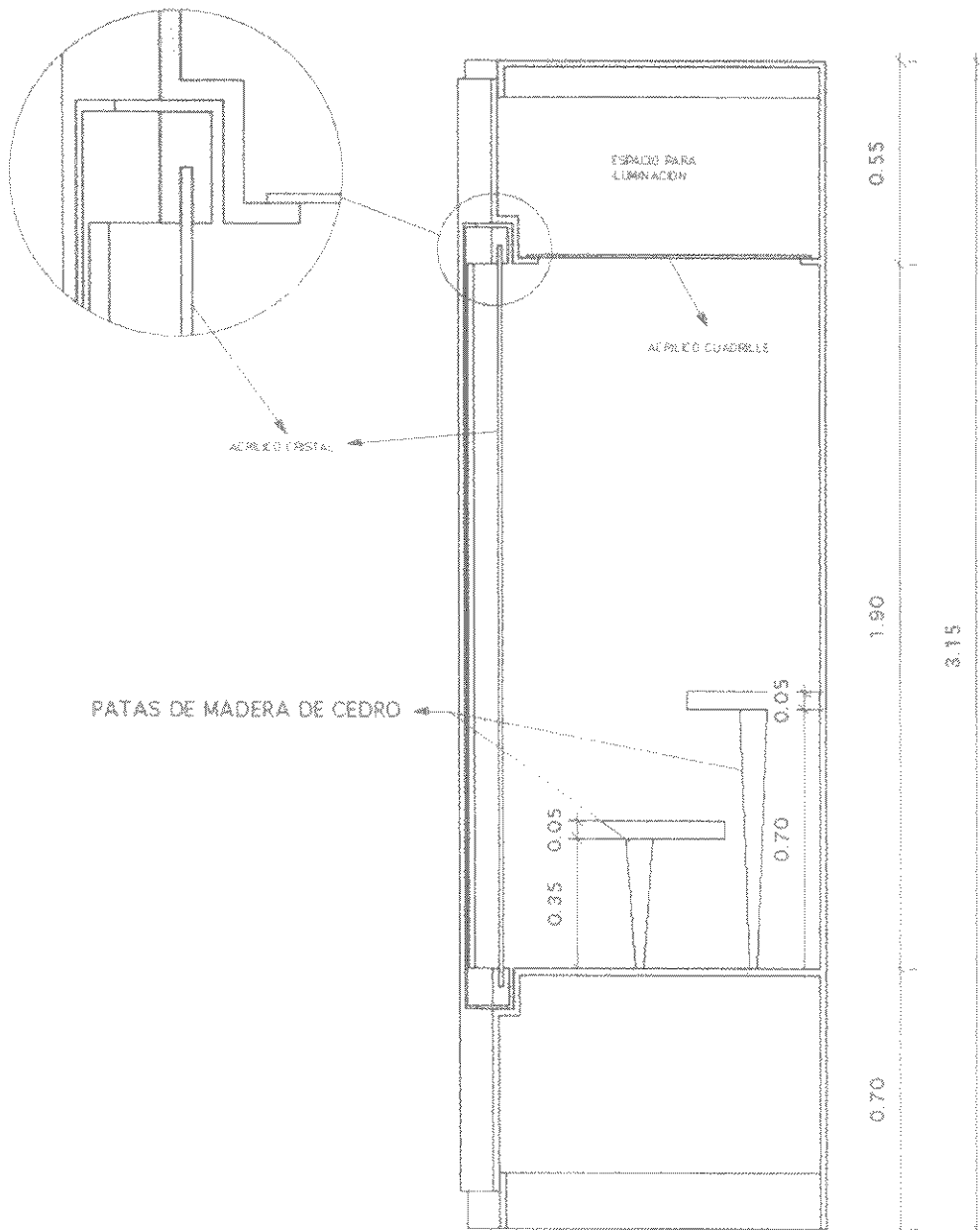

PROYECTO	<b>MUSEO FAMILIA PERON</b>	FOLIO N°	17
PLANO	Mobiano museográfico	FECHA	
	Sector ES - Vitina 02 - Corte A+B	ESCALA	1:15
EMPRESA	Sec de Cultura de la Prov. del Chubut		
UBICACION	Campanas - Provincia del Chubut		

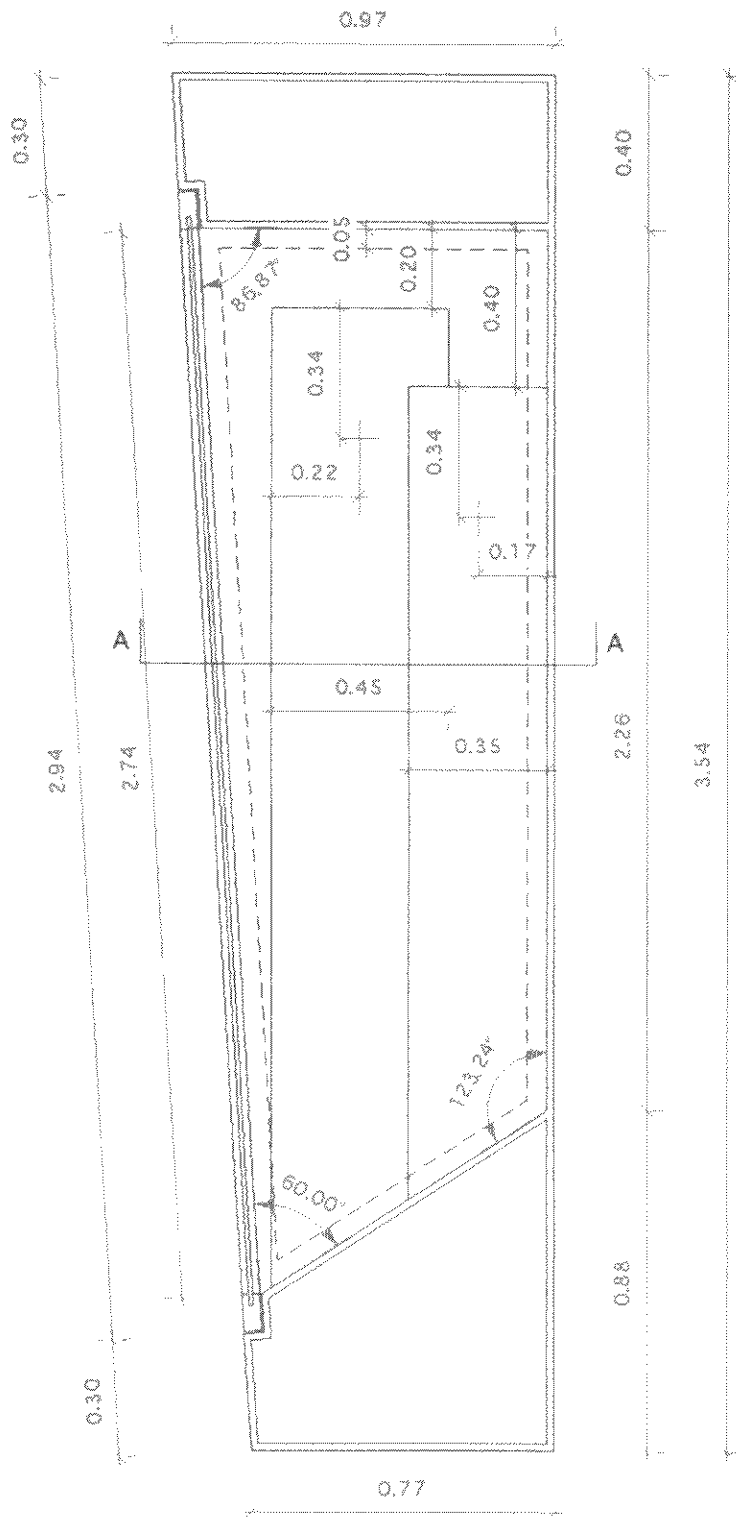

PROYECTO <b>MUSEO FAMILIA PERON</b>	PLANO Nº <b>18</b>
PLANO Mobiliario museográfico	SECTOR
Sector 03 - Vitrina 02 - Planta	ESCALA 1:15
EMPRESA Sec. de Cultura de la Prov. del Chubut	
UBICACION: Castarones - Provincia del Chubut	

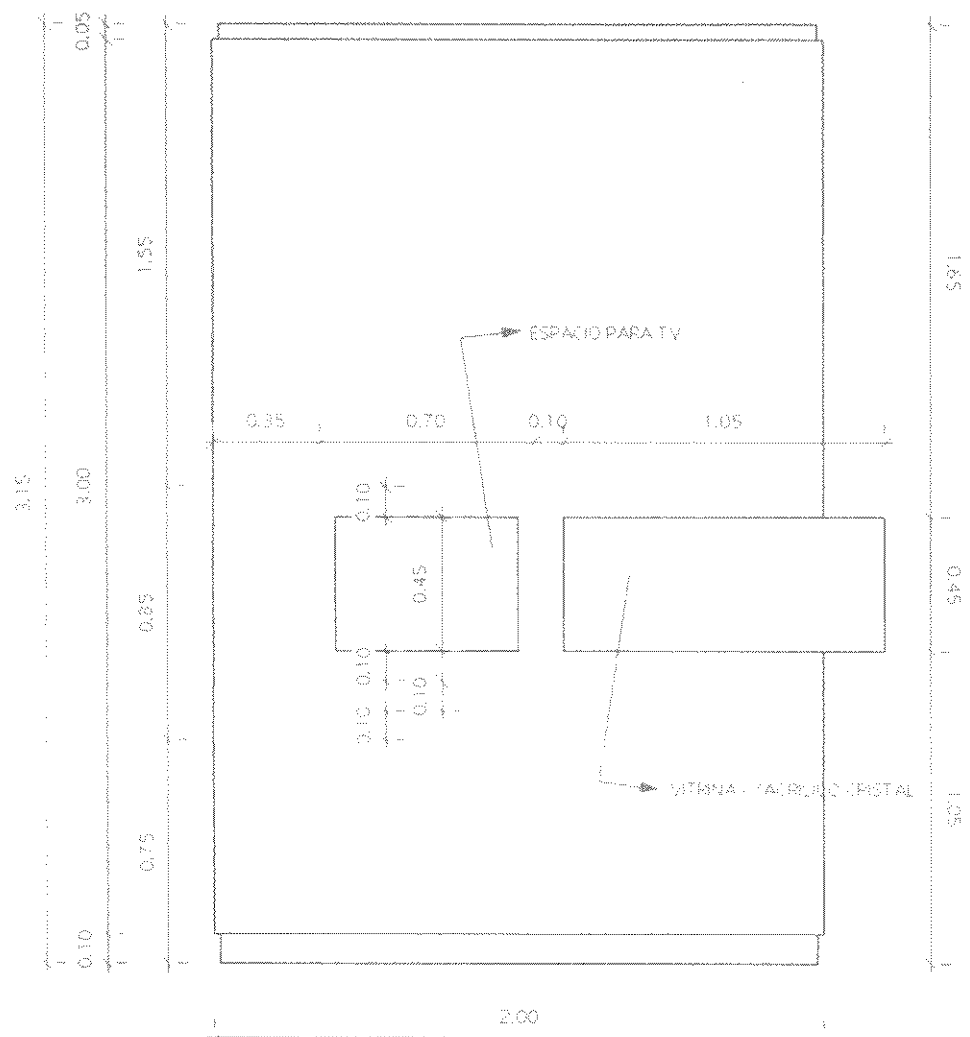

PROYECTO <b>MUSEO FAMILIA PERON</b>	PLANO N°
PLANO Modificado museografico	<b>19</b>
Sector 03 - Vitrina 03 - Vista	FECHA
EMPRESA Sec. de Cultura de la Prov. del Chubut	ESCALA
UBICACION Camarianes - Provincia del Chubut	1:20

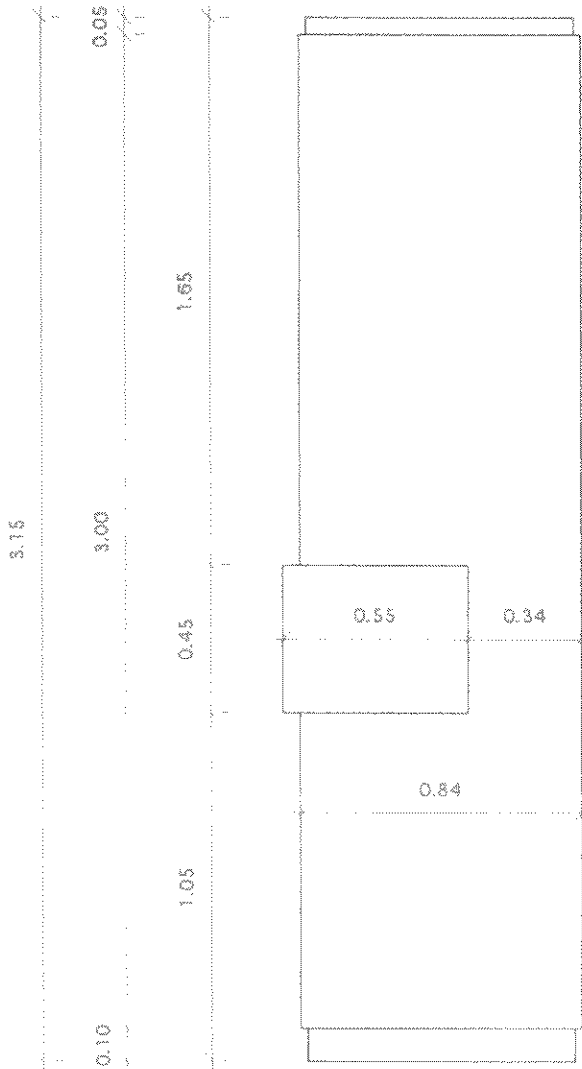

PROYECTO <b>MUSEO FAMILIA PERON</b>	PLANO Nº <b>20</b>
PLANO: Mobiliario museográfico Sector 03 - Vitrina 03 - Vista lateral	FECHA
EMPRESA: Sec. de Cultura de la Prov. del Chubut	ESCALA
UBICACION: Camarones - Provincia del Chubut	1:20



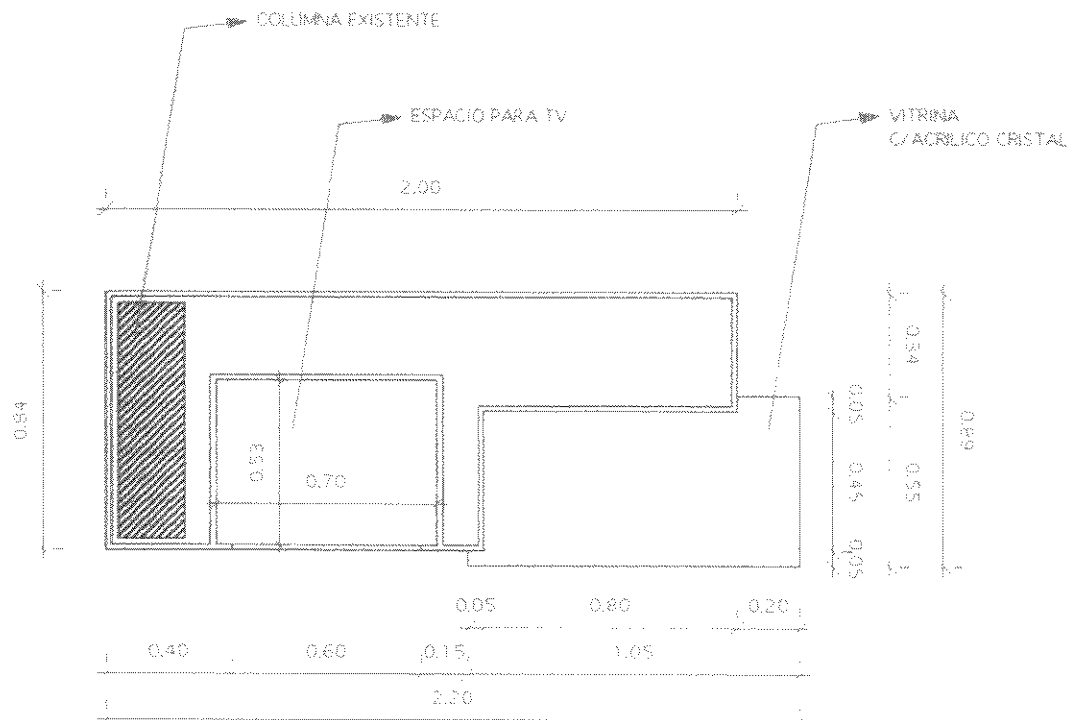

PROYECTO <b>MUSEO FAMILIA PERON</b>	PLANO Nº <b>21</b>
PLANO Mobiliario museográfico	FECHA
Sector 03 - Vitrina 03 - Planta	ESCALA 1:20
EMPRESA Sec de Cultura de la Prov del Chubut	
UBICACION Camarones - Provincia del Chubut	

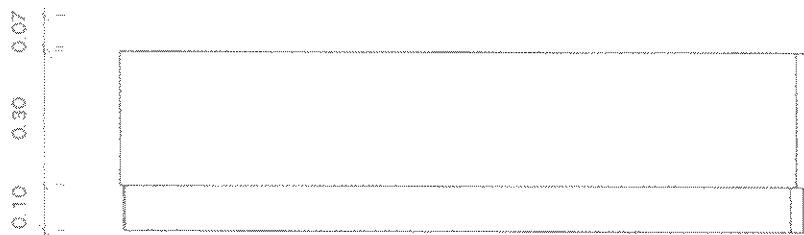
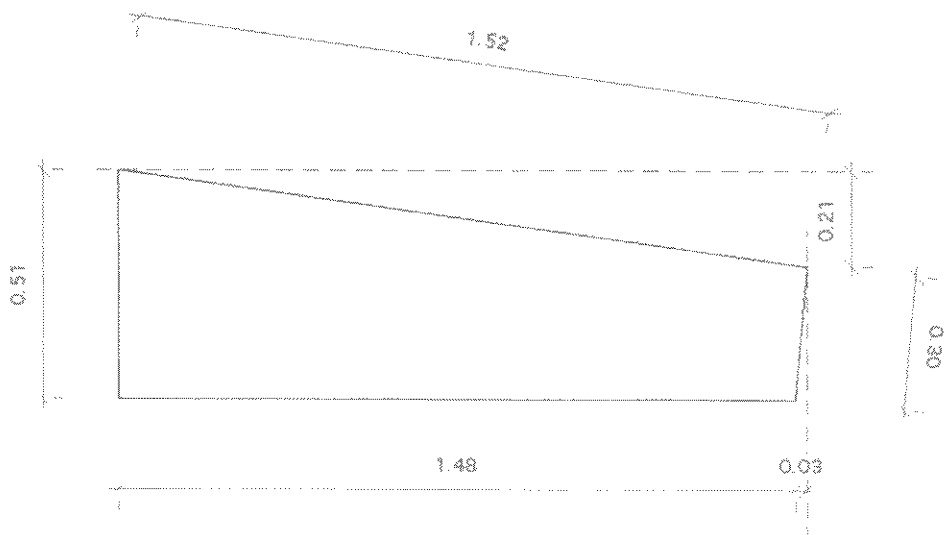

PROYECTO <b>MUSEO FAMILIA PERON</b>	PLANO N° <b>22</b>
PLANO Mobiliario museográfico	FECHA
Banco	ESCALA
EMPRESA Sec. de Cultura de la Prov. del Chubut	1 15
UBICACION Camarones - Provincia del Chubut	

## **Anexo II – Fotografías y documentos**

Sector 01

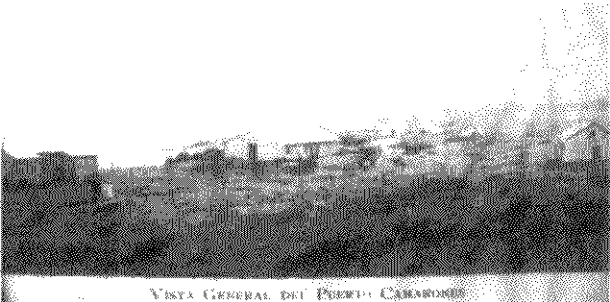
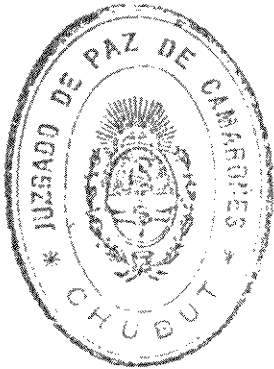
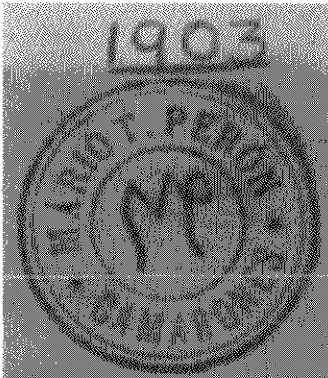

VISTA GENERAL DEL PUERTO CAMERONES

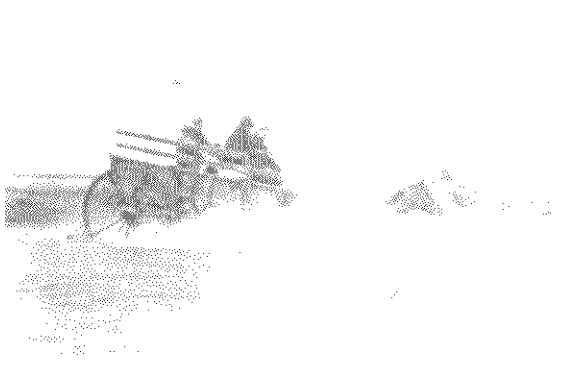
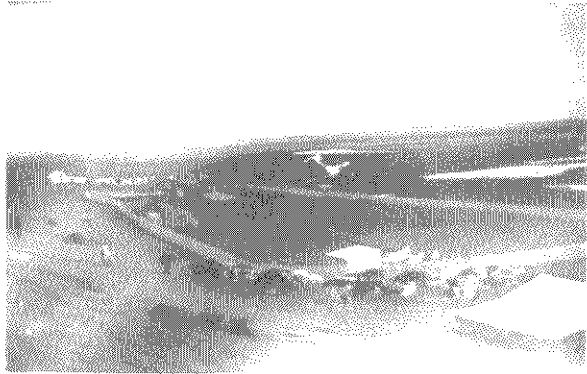

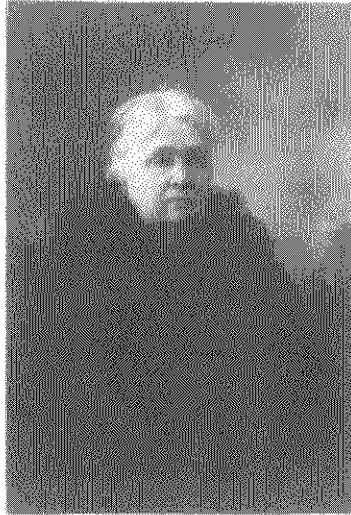

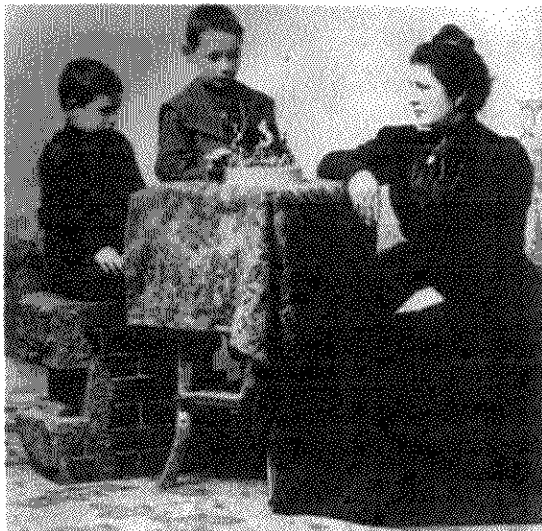
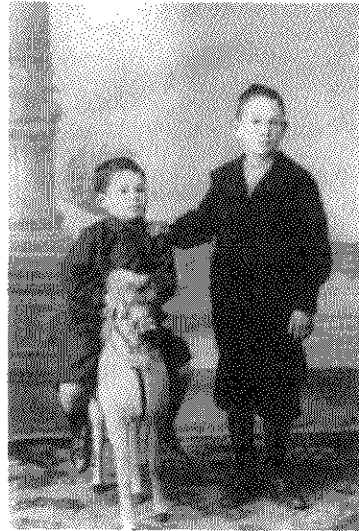
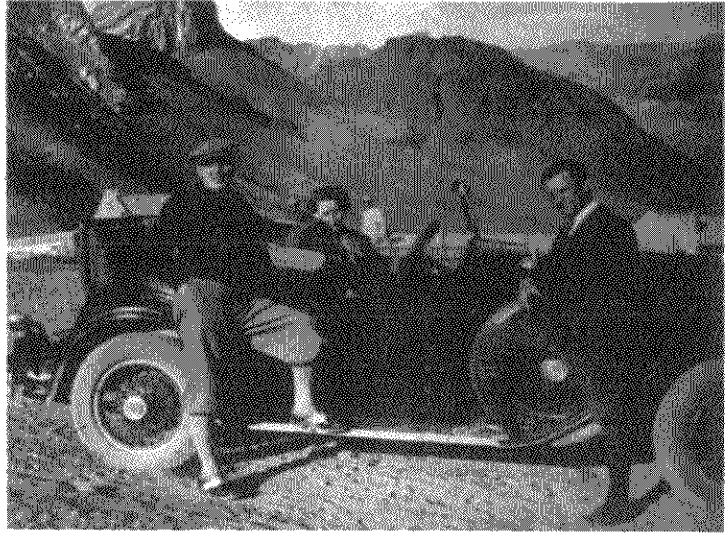

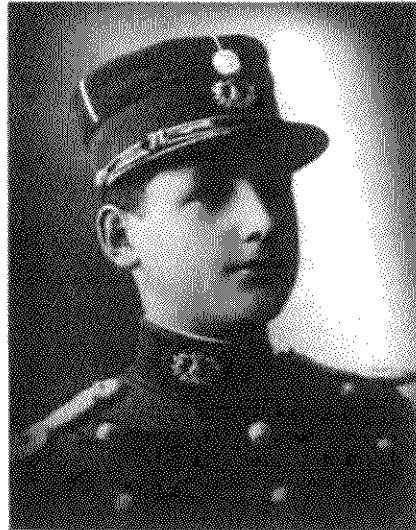
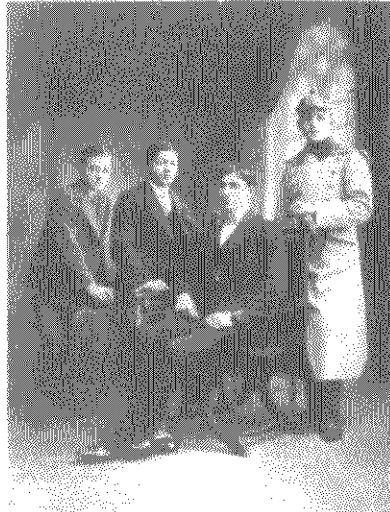



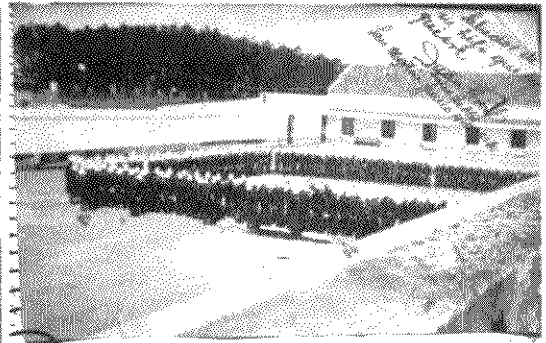
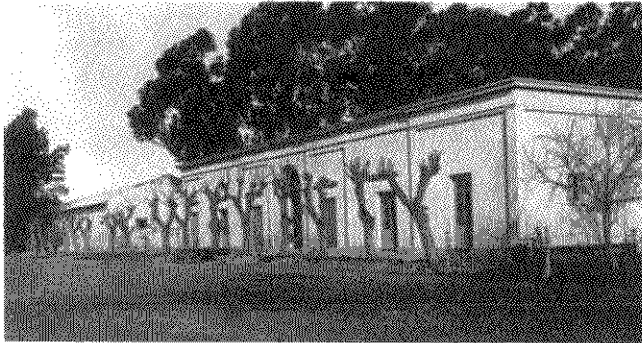



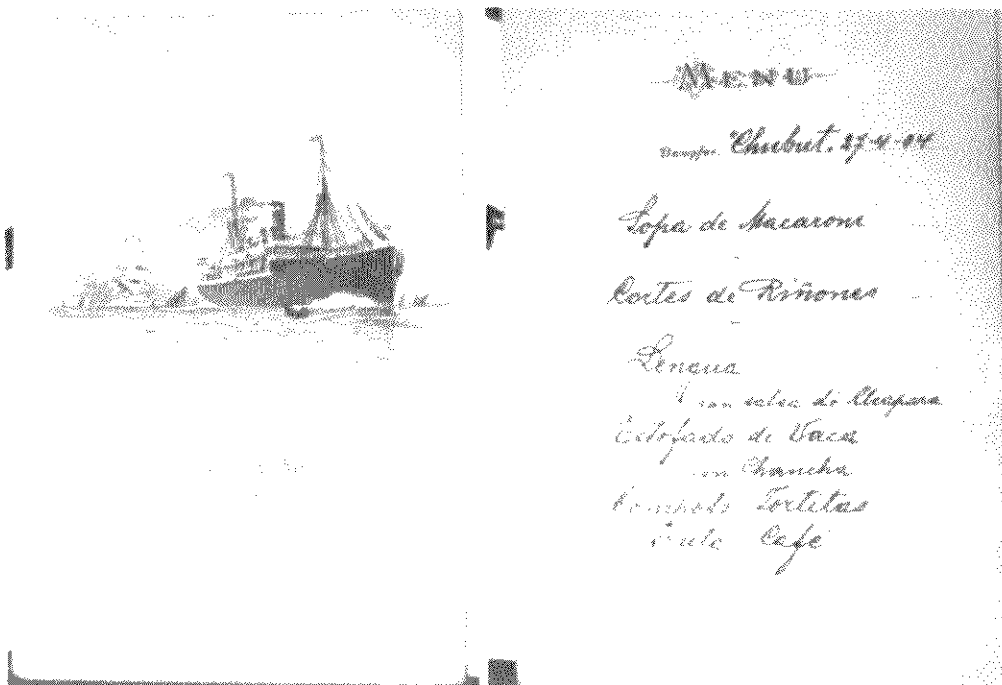
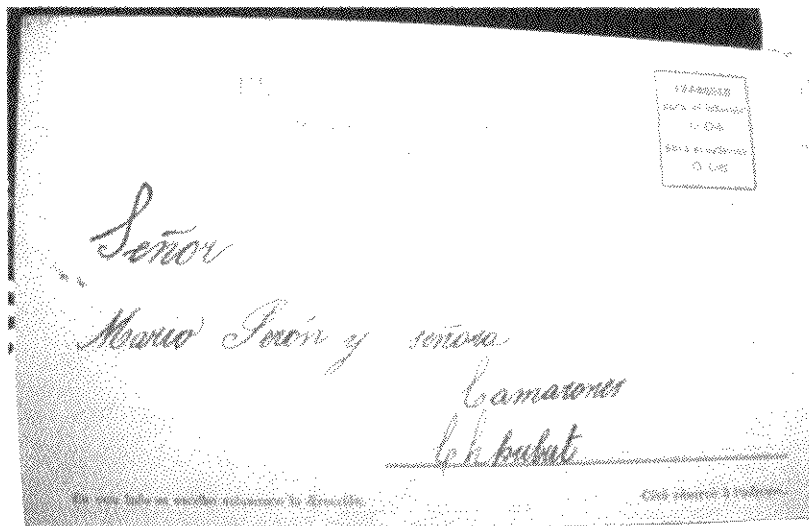
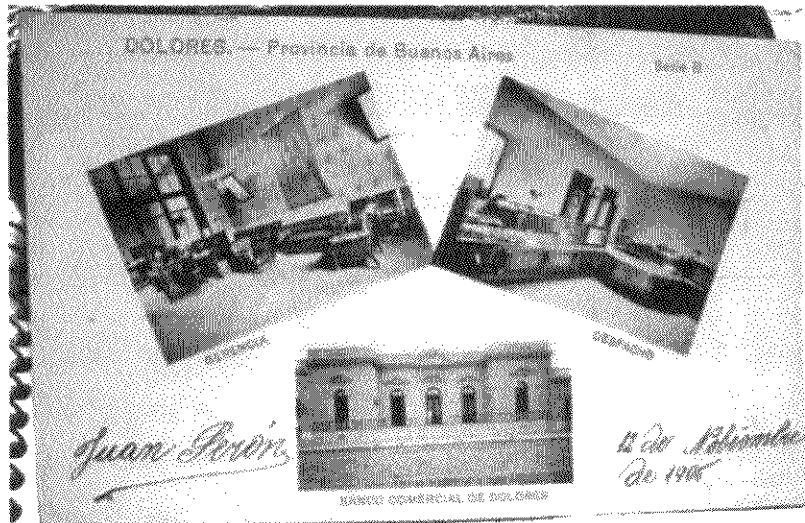

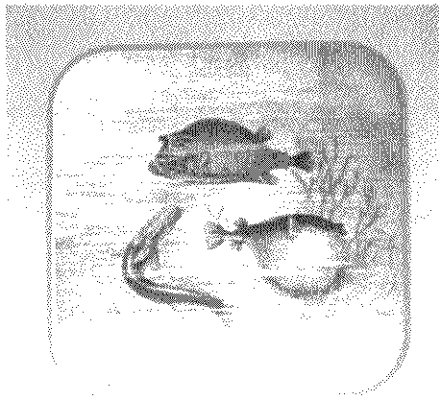

17 má mesia  
dun i lam

Handwritten text in a rectangular box, likely a list or notes. The text is written in a cursive script and is mostly illegible due to fading and blurring. Some discernible words include "17 má mesia", "dun i lam", "17 má mesia", "dun i lam", "17 má mesia", "dun i lam", "17 má mesia", "dun i lam", "17 má mesia", "dun i lam".

[Faint handwritten text, possibly a letter or document fragment, mostly illegible due to fading.]

[Faint handwritten text, possibly a letter or document fragment, mostly illegible due to fading.]

<p>           [Faint handwritten text, possibly a name or title.]            Juan S. de Peron            [Faint handwritten text]            [Faint handwritten text]            [Faint handwritten text]         </p>	<p>           [Faint handwritten text]            [Faint handwritten text]              [Faint handwritten text]            [Faint handwritten text]         </p>
--	---

San Juan 20 de agosto 1902  
Sr. Sr. Sr. Sr. Sr.  
Sr. Sr. Sr. Sr. Sr.  
Sr. Sr. Sr. Sr. Sr.

Al querido amigo

Te mando con cariño  
para que me mandes lo que necesites  
averiguar.

Al otro que va en la  
caja de la carta se para la  
punta de la que me es de agrado  
de ir a la de las legas  
Máximo me hace con algo  
más a verás. (Abrojo) Juan

Consejal Juan

San Juan, 20 de agosto 1902  
Sr. Sr. Sr. Sr. Sr.  
Sr. Sr. Sr. Sr. Sr.

Al querido amigo

Te mando el cuento de la revolución  
con todos los títulos para que los veas.

Máximo juevas a medio día te  
mando el cuento de las cosas así almorzaron conmigo  
en casa. Erais los títulos porque es mejor  
que el de la tienda y el del terreno de Roque  
para me lo despa mi aquí. Hasta mañana  
Juan

Faint handwritten text, likely bleed-through from the reverse side of the page.

Faint handwritten text, likely bleed-through from the reverse side of the page.

# Gobernacion de C. Chubut

No. 40. DEPARTAMENTO. Trevisan

## BOLETO DE SEÑAL

Don Mano E. Trevisan vecino de

este Departamento ha registrado la señal De las alas de

de abejas en la zona de media y

de su propiedad con que señala su hacienda menor de conformidad

de la ley que regule en los artículos 154 y 156 del Código Rural

Trevisan, Trevisan 25 de 1902

Juan E. Trevisan

Asistente al Fideicomiso  
del Registro de Conservación

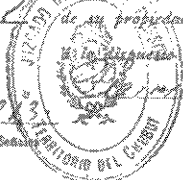

Vertical text on the left margin: No. 1. Trevisan, Trevisan.

San Francisco de Quito  
Ecuador

Amado padre  
Luz de mi vida  
Recibe mi amor y mis recuerdos  
de tu hijo que te quiere mucho  
y te piensa siempre.  
Te amo mucho y te pienso siempre.  
Escribe pronto para que yo sepa  
de ti y de todos.  
Te amo mucho y te pienso siempre.  
Escribe pronto para que yo sepa  
de ti y de todos.  
Te amo mucho y te pienso siempre.  
Escribe pronto para que yo sepa  
de ti y de todos.

Amado padre  
Recibe mi amor y mis recuerdos  
de tu hijo que te quiere mucho  
y te piensa siempre.  
Te amo mucho y te pienso siempre.  
Escribe pronto para que yo sepa  
de ti y de todos.  
Te amo mucho y te pienso siempre.  
Escribe pronto para que yo sepa  
de ti y de todos.

Amado padre

Amado padre

Desde que llegaste a Ecuador y empezaste  
a trabajar en esta oficina, he estado  
muy contento y orgulloso de ti.  
Pero me da pena ver que a veces  
te olvidas de lo que te he enseñado.  
Te amo mucho y te pienso siempre.  
Escribe pronto para que yo sepa  
de ti y de todos.  
Te amo mucho y te pienso siempre.  
Escribe pronto para que yo sepa  
de ti y de todos.

Amado padre 14 de Mayo 1922

Amado padre de Dios  
En la Ciudad

Mi querido padre  
Recibe mi amor y mis recuerdos  
de tu hijo que te quiere mucho  
y te piensa siempre.  
Te amo mucho y te pienso siempre.  
Escribe pronto para que yo sepa  
de ti y de todos.  
Te amo mucho y te pienso siempre.  
Escribe pronto para que yo sepa  
de ti y de todos.

Amado padre  
Recibe mi amor y mis recuerdos  
de tu hijo que te quiere mucho  
y te piensa siempre.  
Te amo mucho y te pienso siempre.  
Escribe pronto para que yo sepa  
de ti y de todos.  
Te amo mucho y te pienso siempre.  
Escribe pronto para que yo sepa  
de ti y de todos.