

OIT.214  
C26P

44807

CONSEJO FEDERAL DE INVERSIONES		
	PROYECTO: IMAGEN INSTITUCIONAL CFI DE FERIAS Y EXPOSICIONES AÑO 2000	> JUAN SALVO > KARINA COLON

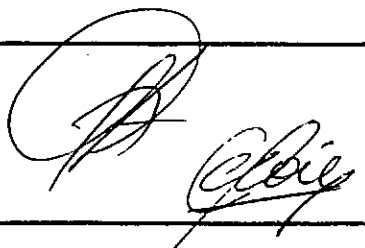

## **Propuesta de nueva imagen en Ferias y Exposiciones 2000-2001**

*El comienzo de un nuevo milenio marca la necesidad de situarse en él, y adaptarse a sus cambios y tendencia.*

Tomando como idea rectora la *búsqueda de un nuevo rumbo y una proyección hacia el futuro*, consideramos la necesidad de un cambio hacia una imagen más actual, siempre manteniendo la constante de claridad y seriedad para así, reforzar la idea de promover, difundir y desarrollar, que posee el CFI.

La problemática que se pudo observar en las exposiciones anteriores, es la presencia de un gran desorden visual, donde infinita cantidad de colores, elementos, y gráficas, conviven sin coherencia.

El proyecto que se propone consiste en fortalecer la imagen institucional por medio de estrategias de diseño gráfico y comunicación, utilizando para ello nuevos materiales, colores y texturas, manteniendo una unidad comunicacional por medio del uso de líneas simples y formas puras, donde el mensaje sea lo primordial, utilizando la repetición y superposición del logo, a manera de fondo, para que llegue al público con la mayor pregnancia posible.

Para lograr presencia en todo momento, se plantea un sistema de señalética que acompaña y guía al público en todo el recorrido, logrando así transmitir y destacar: áreas, trayectos y circulaciones, tanto externas como internas, acentuando el uso de la iluminación como elemento esencial, empleada en forma puntual y direccional.

En lo que respecta a la gráfica se apunta a lograr una claridad de imagen y mensaje, liberando al receptor de cualquier tipo de ruido visual, que interrumpe su atención.

Buscamos que el público incorpore la marca constantemente, ya sea desde la gráfica, la arquitectura, y la señalética, como así también desde el uso de elementos innovadores, como señales luminosas del isologotipo, animaciones con sonidos en todos los televisores de la carpa, globos gigantes, merchandising que acompañe la temática de la exposición por ejemplo: cassettes con cuentos y música o cd's de multimedia con las exhibiciones del Programa de Cultura, y mouse pad- anotadores, entre otros.

En resumen, se apunta a lograr la unidad de imagen del Consejo Federal de Inversiones y la correcta recepción del mensaje por parte del público, en todas las exposiciones.

**agosto, 2000**

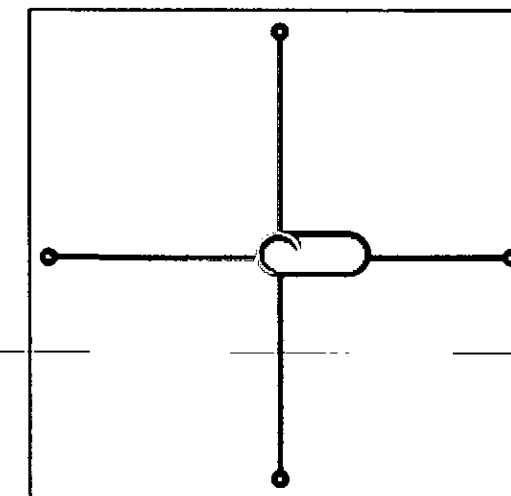
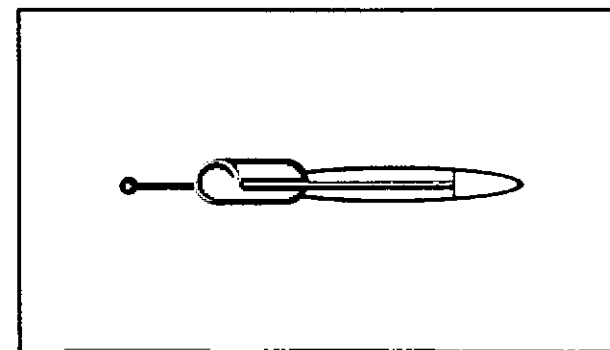
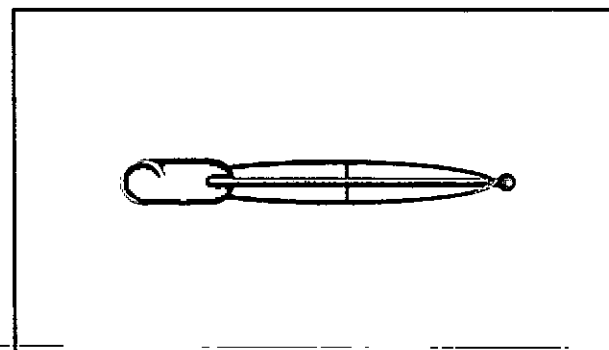
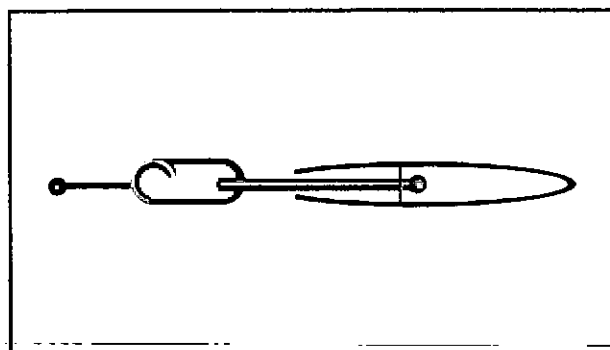
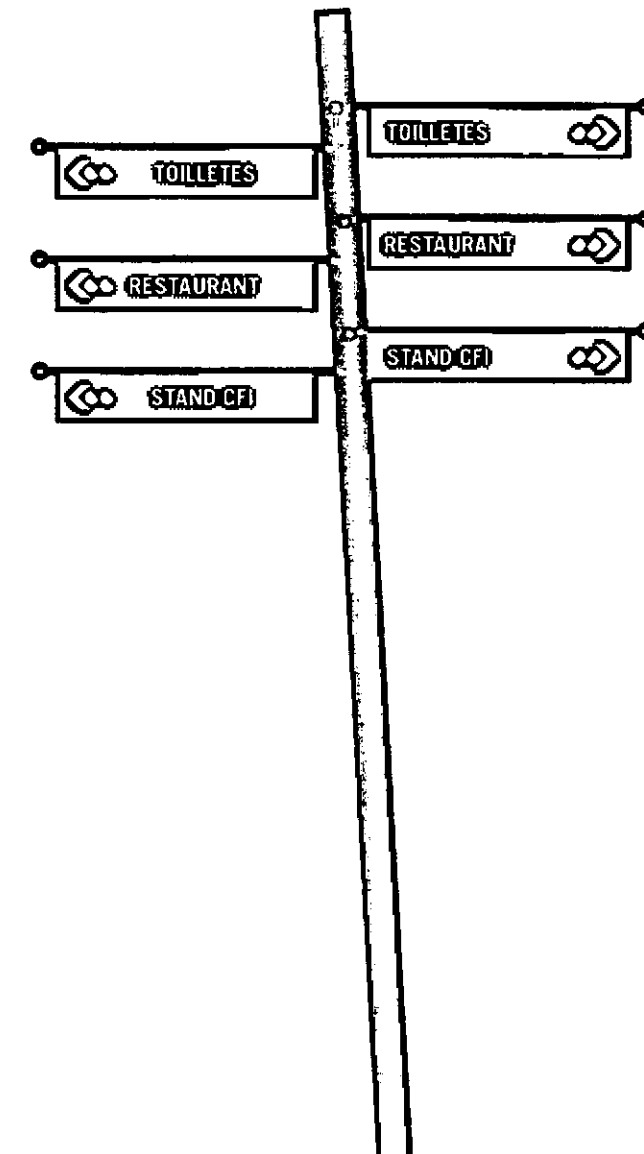
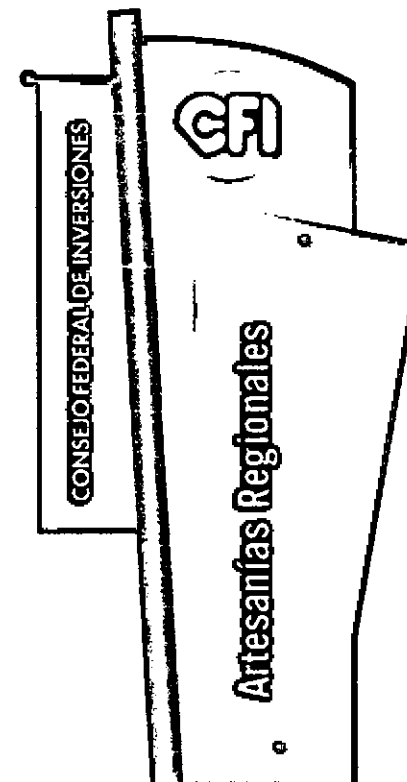
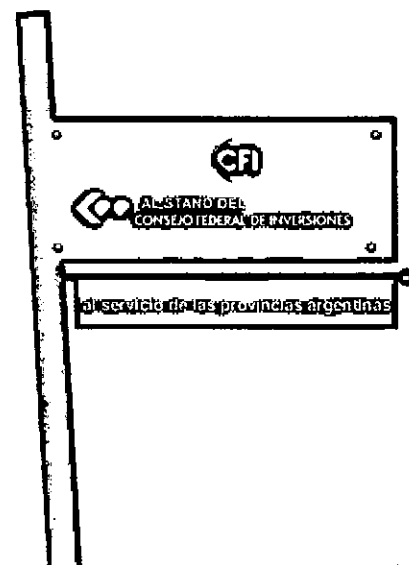
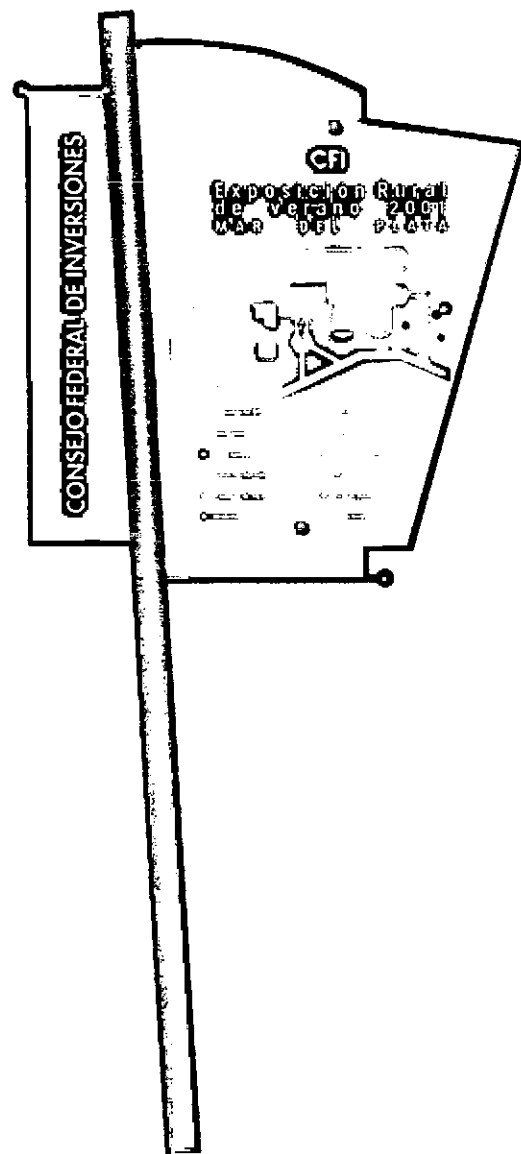

<p><b>PROYECTO: IMAGEN INSTITUCIONAL CFI DE FERIAS Y EXPOSICIONES AÑO 2000</b></p>	<p><b>SEÑALETICA INSTITUCIONAL CONSEJO FEDERAL DE INVERSIONES</b></p>	
<p><b>COLORES UTILIZADOS:</b> PANTONE 282 (CFI) - GRIS PLOMO</p>	<p><b>MATERIALES DE CONSTRUCCION:</b> FIBROFACIL / DICROICAS / CHAPA MICROPERFORADA</p>	<p><b>MATERIALES DE GRAFICA:</b> PLOTTER DE CORTE AUTOADHESIVADO</p>

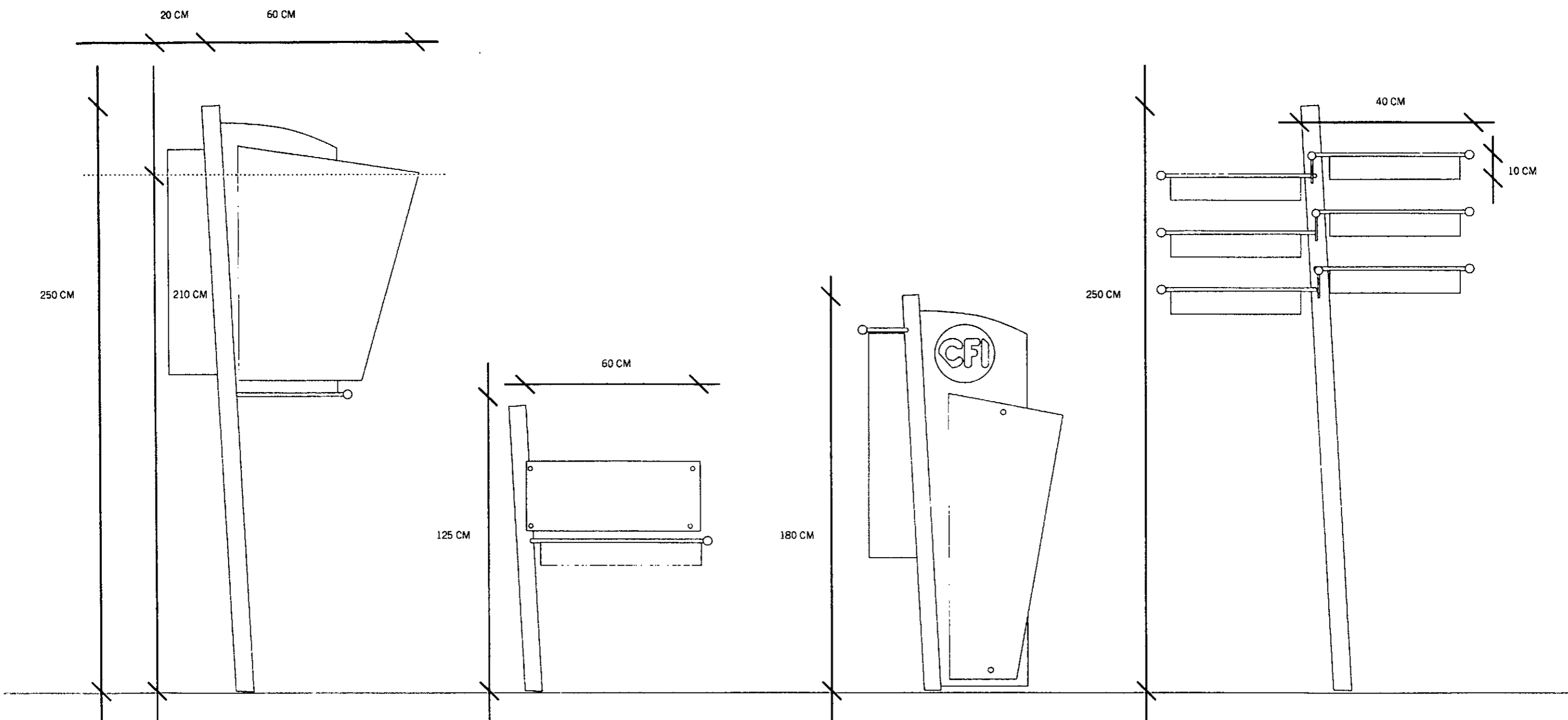

<p><b>PROYECTO: IMAGEN INSTITUCIONAL CFI DE FERIAS Y EXPOSICIONES AÑO 2000</b></p>	<p><b>SEÑALETICA INSTITUCIONAL CONSEJO FEDERAL DE INVERSIONES</b></p>	
<p><b>COLORES UTILIZADOS:</b> PANTONE 282 (CFI) - GRIS PLOMO</p>	<p><b>MATERIALES DE CONSTRUCCION:</b> FIBROFACIL / DICROICAS / CHAPA MICROPERFORADA</p>	<p><b>MATERIALES DE GRAFICA:</b> PLOTTER DE CORTE AUTOADHESIVADO/</p>

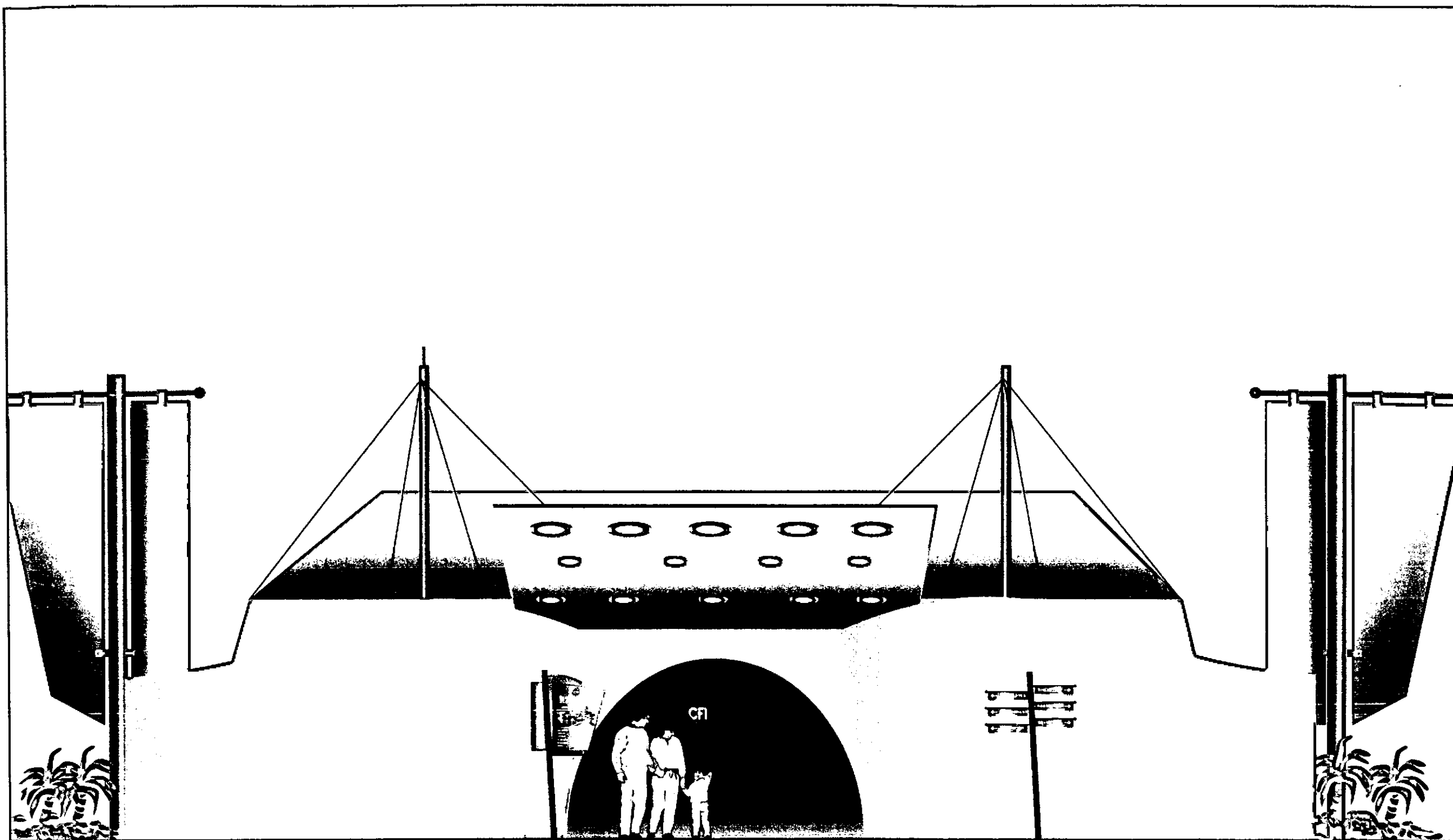

<b>PROYECTO: IMAGEN INSTITUCIONAL CFI DE FERIAS Y EXPOSICIONES AÑO 2000</b>	<b>CARPA INSTITUCIONAL CONSEJO FEDERAL DE INVERSIONES</b>	
<b>COLORES UTILIZADOS:</b> PANTONE 282 (CFI) - GRIS PLOMO	<b>MATERIALES DE CONSTRUCCION:</b> FIBROFACIL / DICROICAS / CHAPA MICROPERFORADA	<b>MATERIALES DE GRAFICA:</b> PLOTTER DE CORTE AUTOADHESIVADO

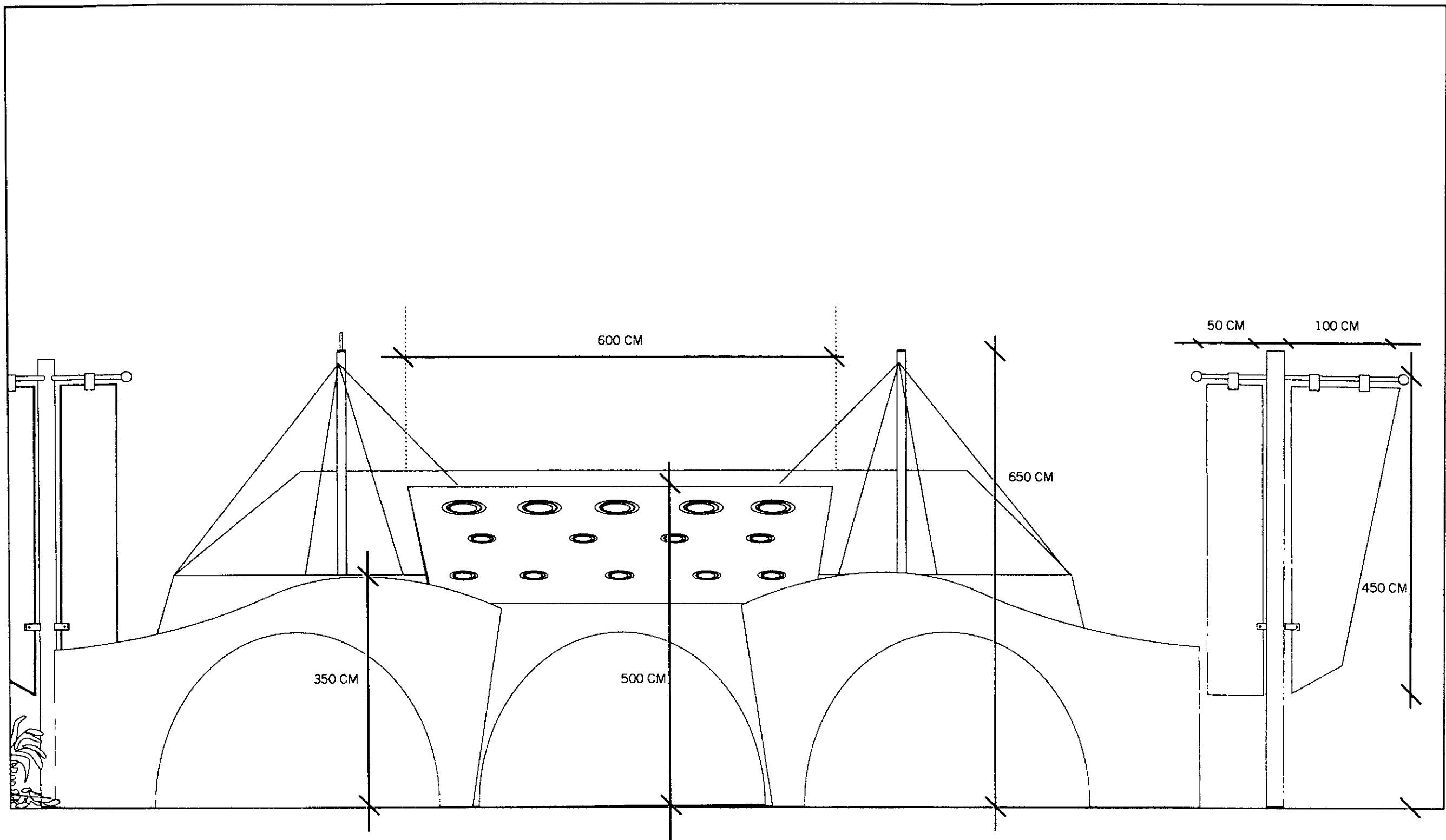

<p><b>PROYECTO: IMAGEN INSTITUCIONAL CFI DE FERIAS Y EXPOSICIONES AÑO 2000</b></p>	<p><b>CARPA INSTITUCIONAL CONSEJO FEDERAL DE INVERSIONES</b></p>	
<p><b>COLORES UTILIZADOS:</b> PANTONE 282 (CFI) - GRIS PLOMO</p>	<p><b>MATERIALES DE CONSTRUCCION:</b> FIBROFACIL / DICROICAS / CHAPA MICROPERFORADA</p>	<p><b>MATERIALES DE GRAFICA:</b> PLOTTER DE CORTE AUTOADHESIVADO/</p>

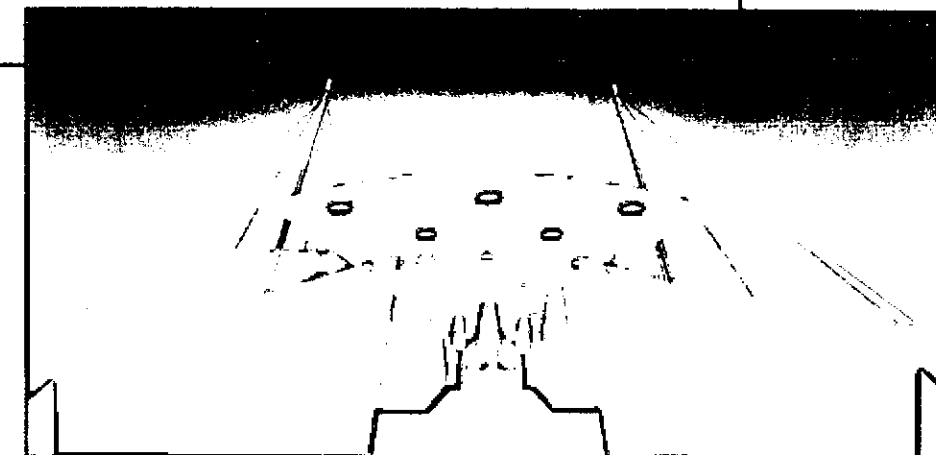
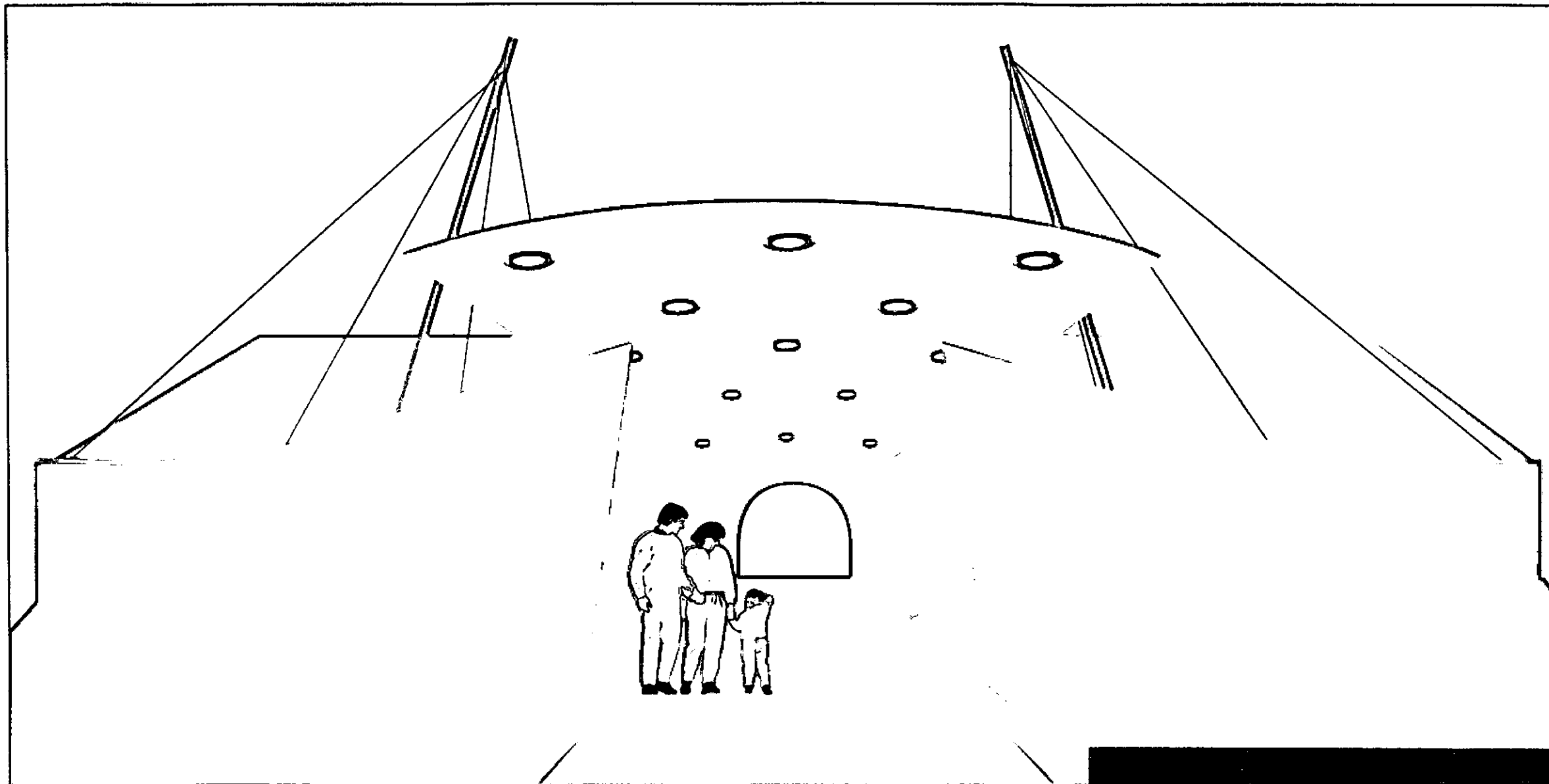

VISTA NOCTURNA DE FACHADA

<p><b>PROYECTO: IMAGEN INSTITUCIONAL CFI DE FERIAS Y EXPOSICIONES AÑO 2000</b></p>	<p><b>IMAGEN EXTERIOR FERIAS Y EXPOSICIONES CONSEJO FEDERAL DE INVERSIONES</b></p>	
<p><b>COLORES UTILIZADOS:</b> PANTONE 282 (CFI) - GRIS PLOMO</p>	<p><b>MATERIALES DE CONSTRUCCION:</b> CHAPA MICROPERFORADA/ LUCES DICROICAS</p>	<p><b>MATERIALES DE GRAFICA:</b> PLOTTER DE CORTE / IMAGEN PLOTEADA EN PAPEL SEMIMATE ADHESIVADO Y LAMINADO UV</p>

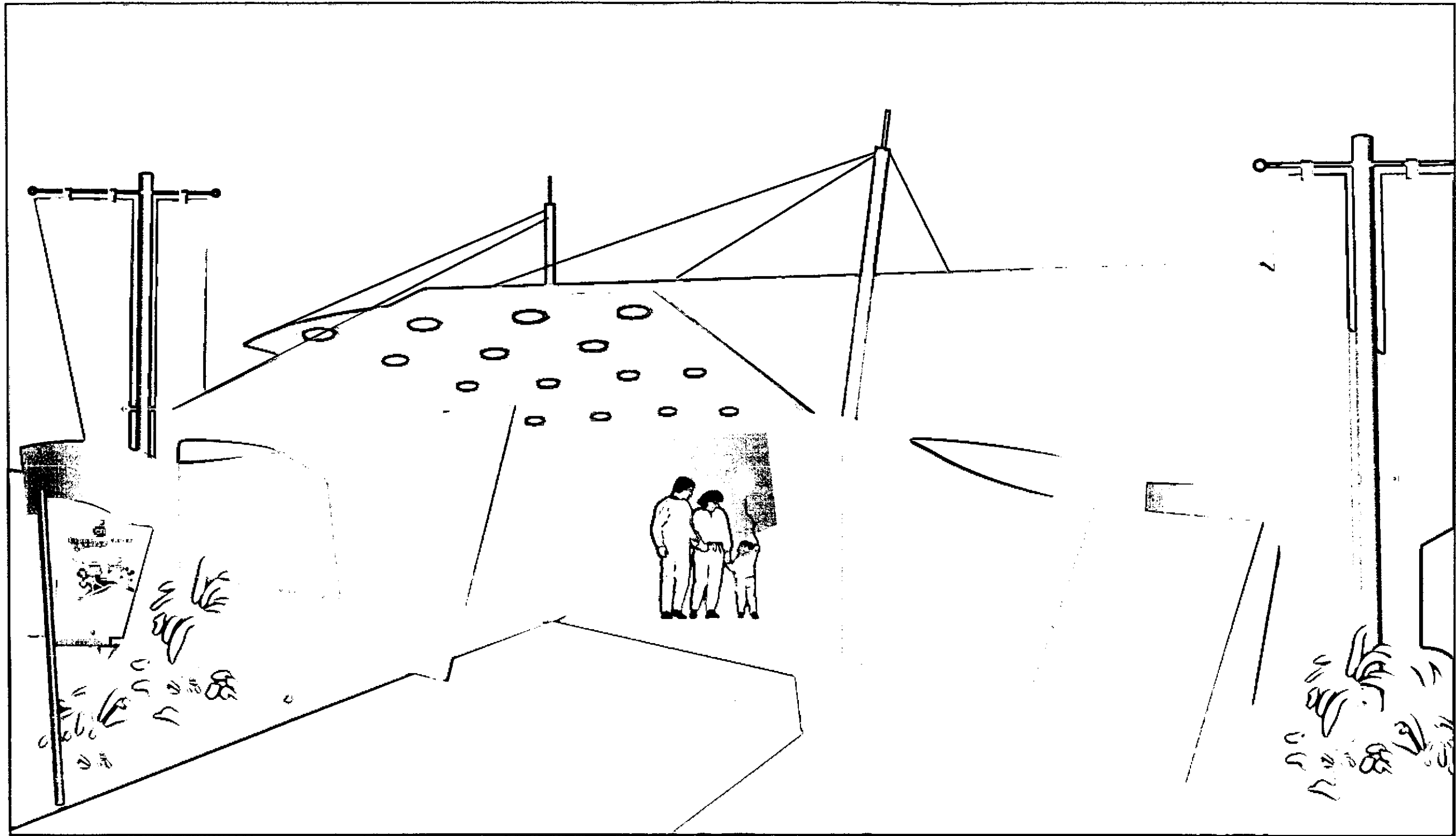

**PROYECTO: IMAGEN INSTITUCIONAL CFI  
DE FERIAS Y EXPOSICIONES AÑO 2000**

**IMAGEN EXTERIOR FERIAS Y EXPOSICIONES  
CONSEJO FEDERAL DE INVERSIONES**

**COLORES UTILIZADOS:**  
PANTONE 282 (CFI) - GRIS PLOMO

**MATERIALES DE CONSTRUCCION:**  
CHAPA MICROPERFORADA/ LUCES DICROICAS

**MATERIALES DE GRAFICA:**  
PLOTTER DE CORTE / IMAGEN PLOTEADA EN PAPEL  
SEMIMATE ADHESIVADO Y LAMINADO UV



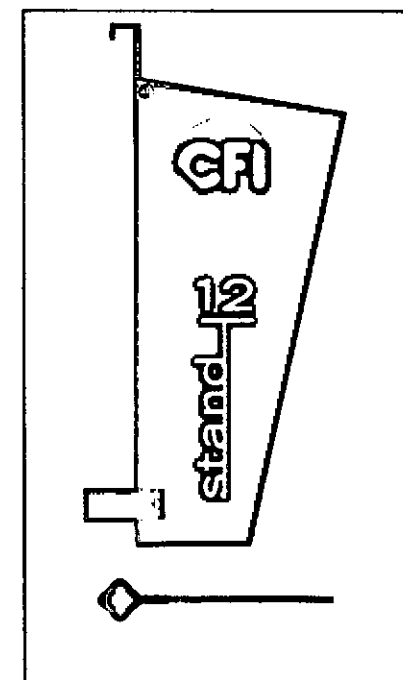
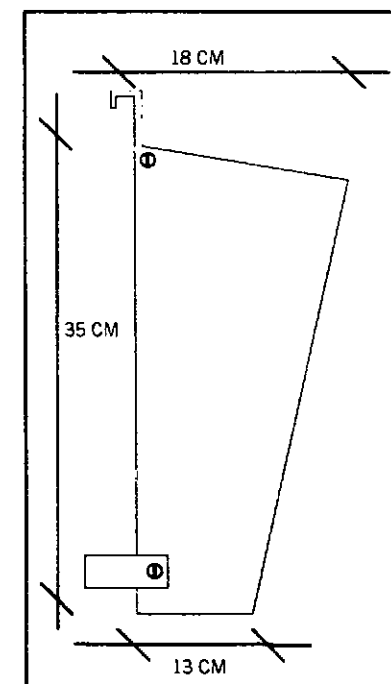
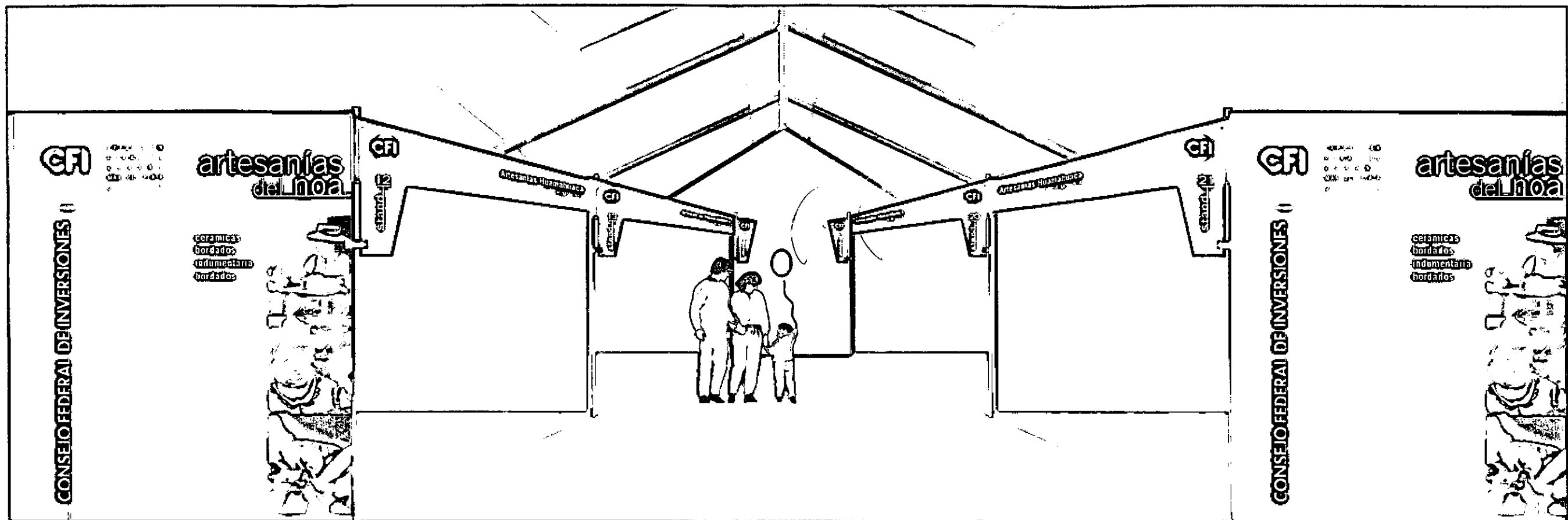

<p><b>PROYECTO: IMAGEN INSTITUCIONAL CFI DE FERIAS Y EXPOSICIONES AÑO 2000</b></p>	<p><b>SEÑALETICA EXPOSITORES EN EXPOSICIONES CONSEJO FEDERAL DE INVERSIONES</b></p>	
<p><b>COLORES UTILIZADOS:</b> PANTONE 282 (CFI) - GRIS PLOMO</p>	<p><b>MATERIALES DE CONSTRUCCION:</b> CHAPA MICROPERFORADA</p>	<p><b>MATERIALES DE GRAFICA:</b> PLOTTER DE CORTE AUTOADHESIVADO</p>



EXPOSICIÓN  
RURAL DE  
VERANO  
MAR DEL PLATA  
2 0 0 1

# artesanías del noa

CONSEJO FEDERAL DE INVERSIONES

cerámicas  
bordados  
indumentaria  
bordados



PALETA DE COLORES PARA PANELERIA

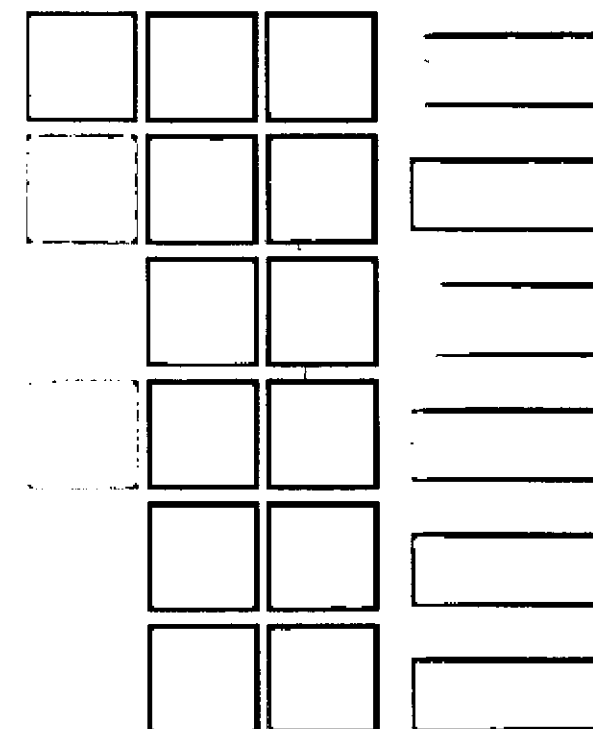

<p><b>PROYECTO:</b> IMAGEN INSTITUCIONAL CFI DE FERIAS Y EXPOSICIONES AÑO 2000</p>	<p><b>MODELO TIPO DE PANEL PARA SECTORIZAR EN FERIAS Y EXPOSICIONES DEL CONSEJO FEDERAL DE INVERSIONES</b></p>	
<p><b>COLORES UTILIZADOS:</b> LOS COLORES VARIA SEGUN PALETA</p>	<p><b>MATERIALES DE CONSTRUCCION:</b> BASE DE PANELERIA DE BOXES/ ILUMINACION PUNTUAL</p>	<p><b>MATERIALES DE GRAFICA:</b> PAPEL SEMIMATE LAMINADO Y AUTOADHESIVADO</p>

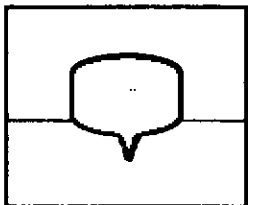
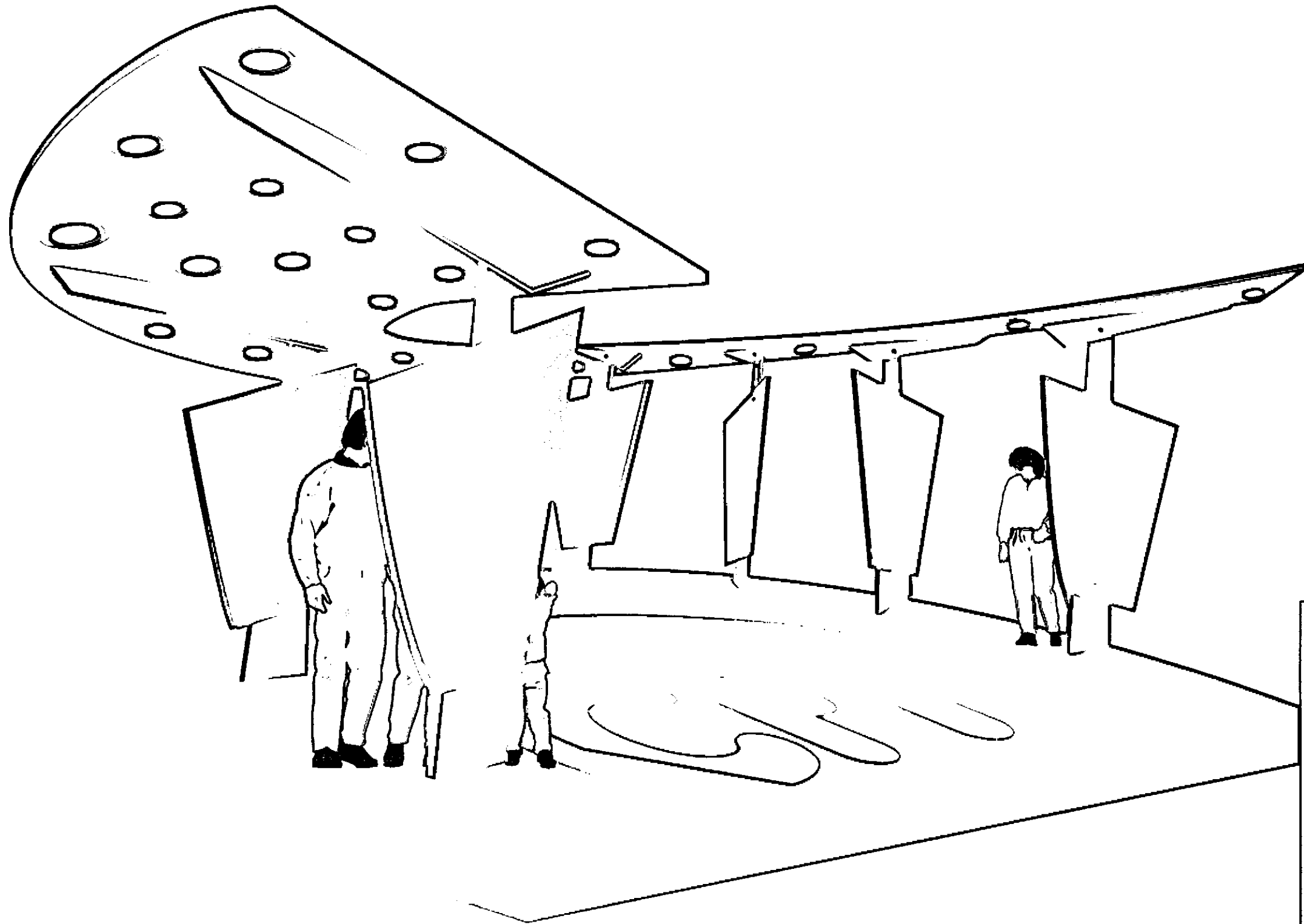

TORNILLOS GRIS GRAFITO

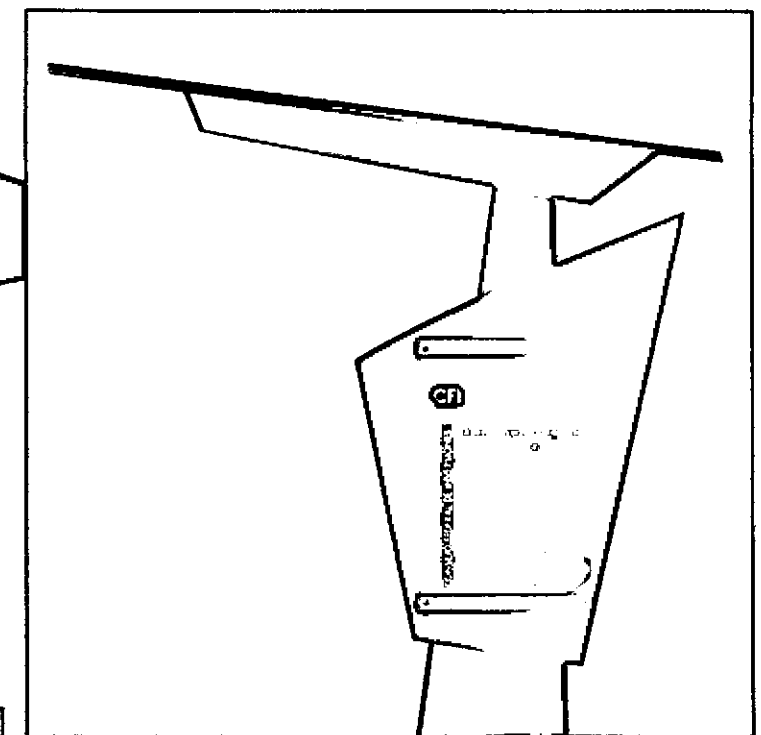

VISTA LATERAL DEL MÓDULO

**PROYECTO: IMAGEN INSTITUCIONAL CFI DE FERIAS Y EXPOSICIONES AÑO 2000**

**STAND INSTITUCIONAL CONSEJO FEDERAL DE INVERSIONES**

**COLORES UTILIZADOS:**  
PANTONE 282 (CFI) - GRIS PLOMO - MADERA HAYA

**MATERIALES DE CONSTRUCCION:**  
FIBROFACIL / DICROICAS / CHAPA MICROPERFORADA/  
GUILLERMINA ENCHAPA EN MADERA HAYA/ ACRILICO

**MATERIALES DE GRAFICA:**  
PAPEL SEMIMATE LAMINADO Y AUTOADHESIVADO/  
CORPOREOS DE POLIFAN.

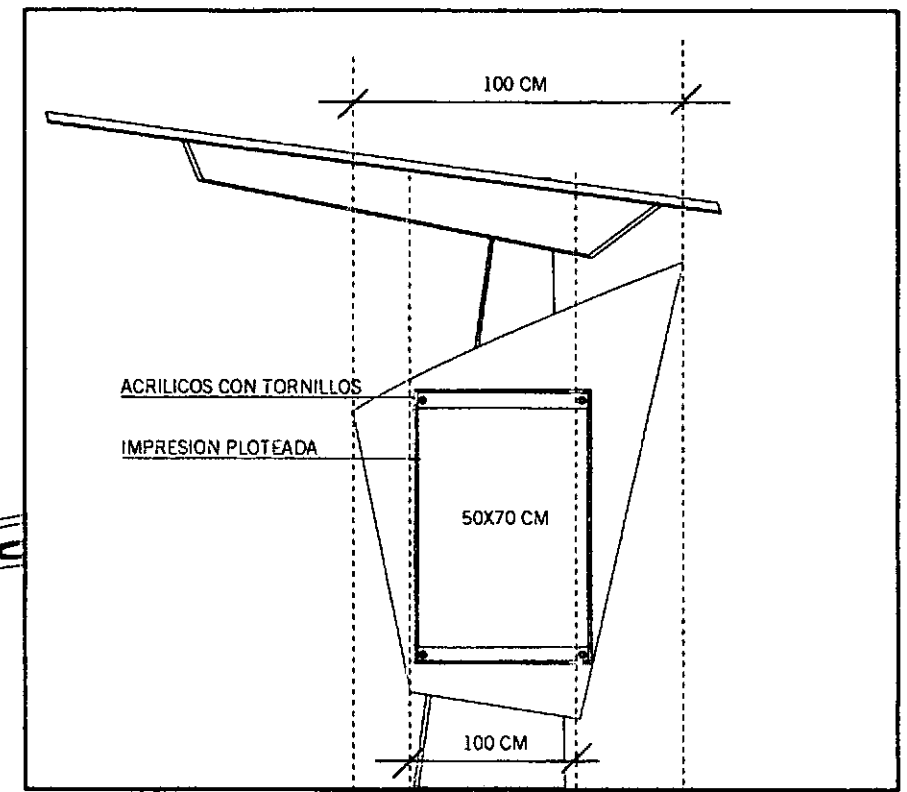
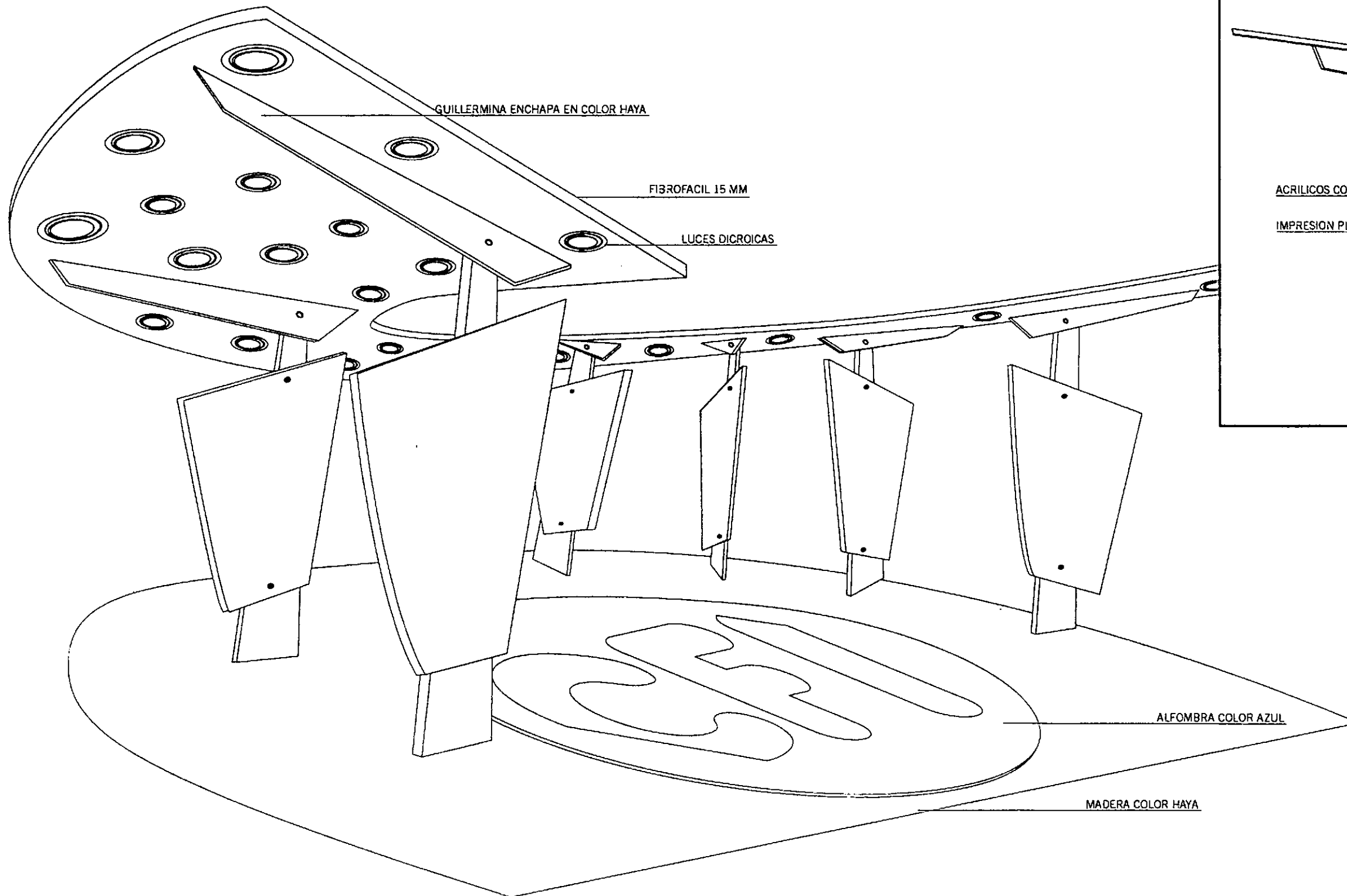

<b>PROYECTO: IMAGEN INSTITUCIONAL CFI DE FERIAS Y EXPOSICIONES AÑO 2000</b>	<b>STAND INSTITUCIONAL CONSEJO FEDERAL DE INVERSIONES</b>	
<b>COLORES UTILIZADOS:</b> PANTONE 282 (CFI) - GRIS PLOMO - MADERA HAYA	<b>MATERIALES DE CONSTRUCCION:</b> FIBROFACIL / DICROICAS / CHAPA MICROPERFORADA/ GUILLERMINA ENCHAPA EN MADERA HAYA/ ACRILICO	<b>MATERIALES DE GRAFICA:</b> PAPEL SEMIMATE LAMINADO Y AUTOADHESIVADO/ CORPOREOS DE POLIFAN.

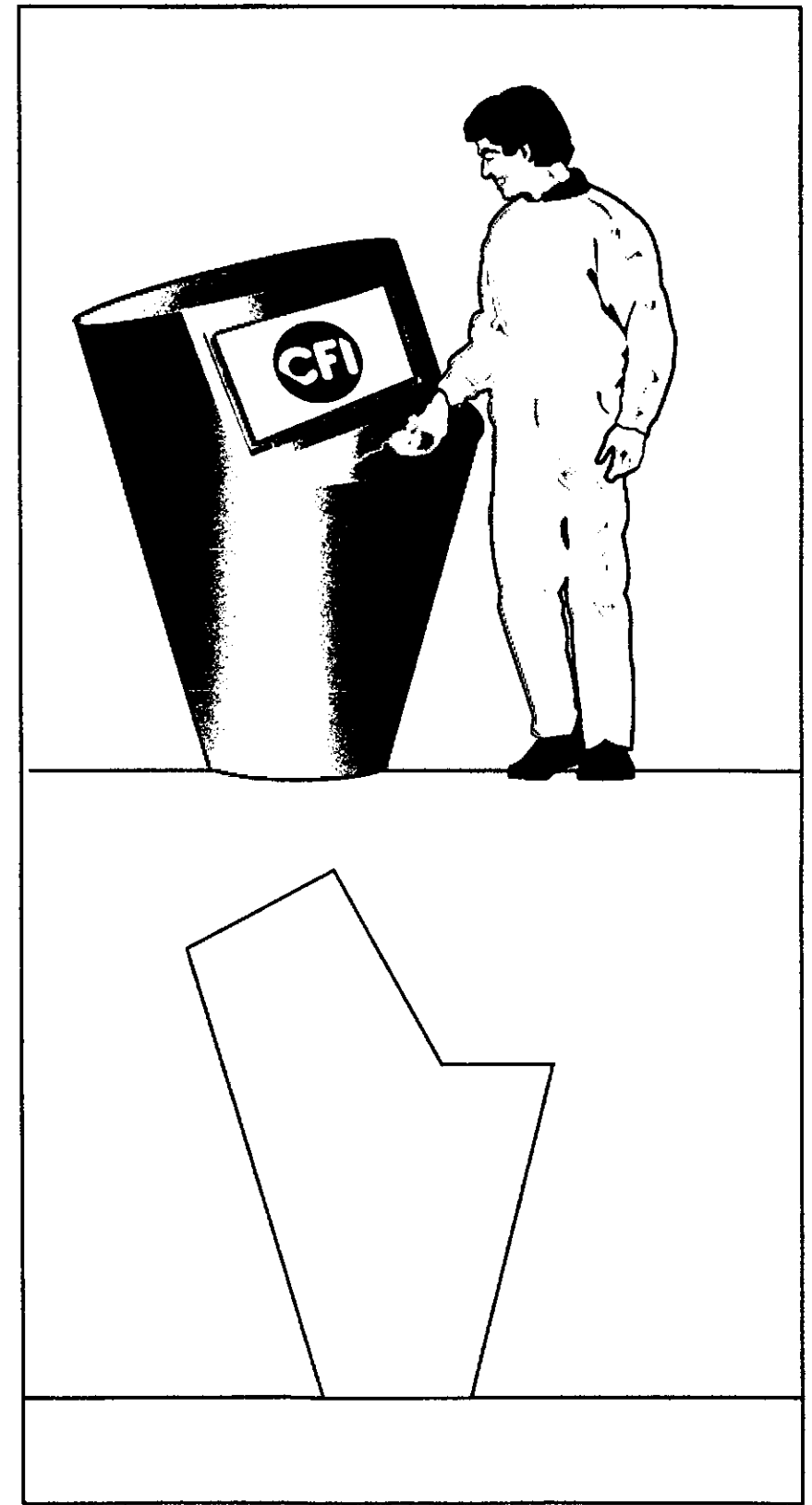
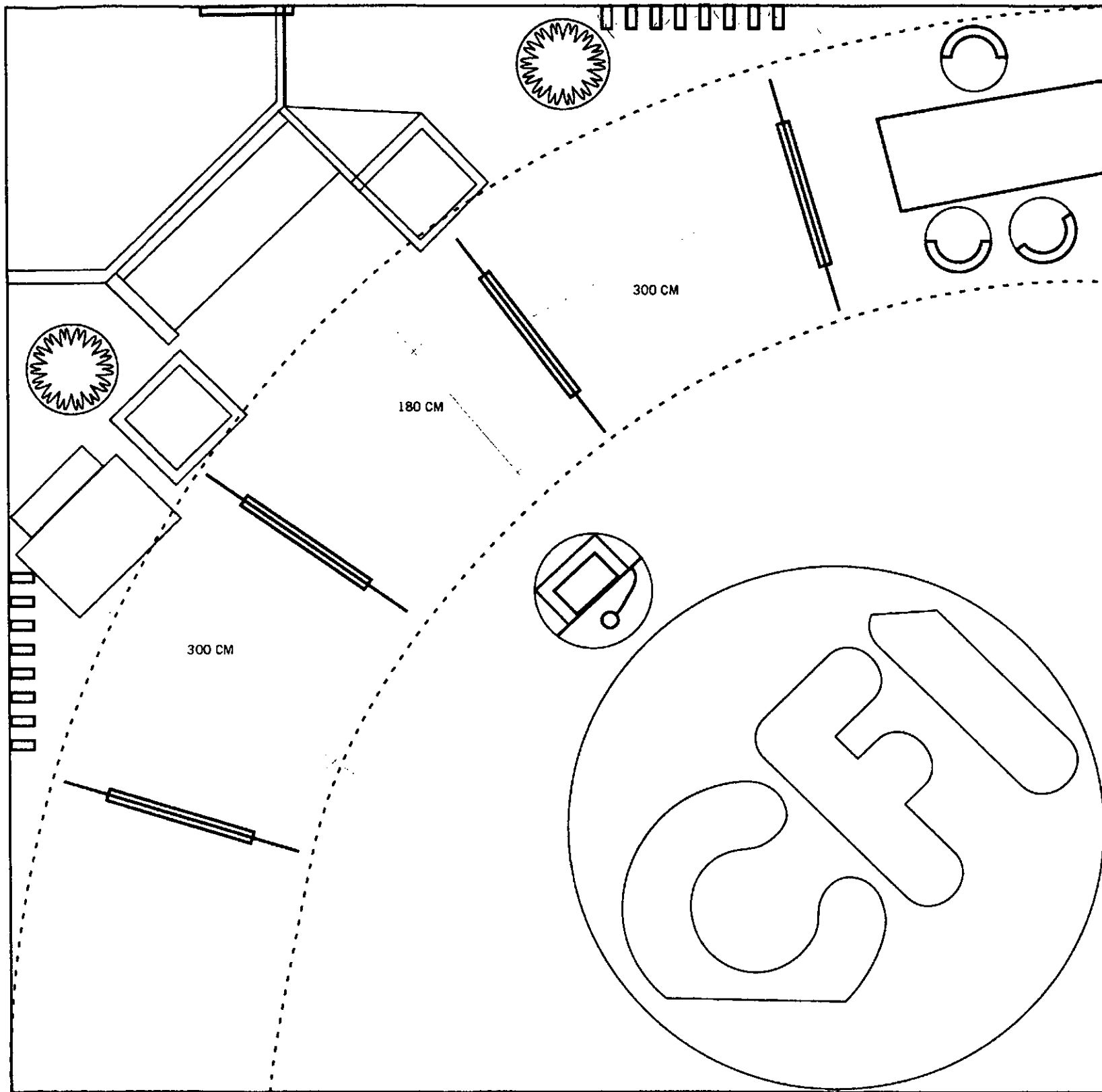

<p><b>PROYECTO: IMAGEN INSTITUCIONAL CFI DE FERIAS Y EXPOSICIONES AÑO 2000</b></p>	<p><b>STAND INSTITUCIONAL+MODULO MULTIMEDIA CONSEJO FEDERAL DE INVERSIONES</b></p>	
<p><b>COLORES UTILIZADOS:</b> PANTONE 282 (CFI) - GRIS PLOMO</p>	<p><b>MATERIALES DE CONSTRUCCION:</b> FIBROFACIL / DICROICAS / CHAPA MICROPERFORADA</p>	<p><b>MATERIALES DE GRAFICA:</b> PLOTTER DE CORTE AUTOADHESIVADO SOBRE MODULO MULTIMEDIA</p>

**CFI**

**CONSEJO FEDERAL DE INVERSIONES**

**Promoviendo el desarrollo armónico de las regiones del país**

**CFI**

**CONSEJO FEDERAL DE INVERSIONES**  
Al servicio de las provincias argentinas

**CFI**

**CONSEJO FEDERAL DE INVERSIONES**

**Asesoramiento técnico e Investigación**

- Recomienda a sus Estados Miembros las adecuadas políticas de inversión pública y privadas.
- Dispone de información y conocimiento adecuado sobre la potencialidad de recursos y necesidades de las provincias.

**CFI**

**CONSEJO FEDERAL DE INVERSIONES**

**Capacitaciones**

- Seminarios
- Misiones de jóvenes empresarios al exterior

**CFI**

**CONSEJO FEDERAL DE INVERSIONES**

**Apoyo al sector productivo de las provincias**

- Creditos para microemprendimientos productivos.
- pequeñas y medianas empresas.
- explotación de nuevos mercados.
- misiones al exterior.

**CFI**

**CONSEJO FEDERAL DE INVERSIONES**

**Apoyo a la comercialización**

- Rondas internacionales de Negocios.
- Misiones técnicas comerciales.
- Ferias y Exposiciones.

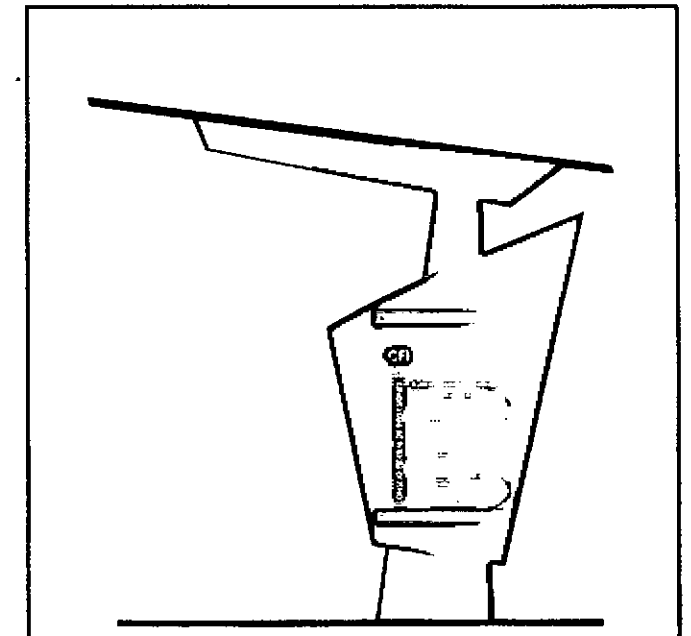
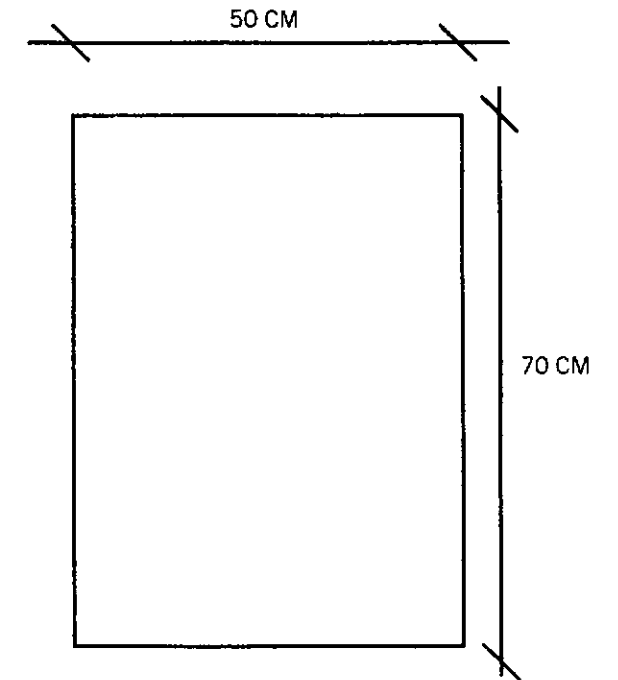

<p>PROYECTO: IMAGEN INSTITUCIONAL CFI DE FERIAS Y EXPOSICIONES AÑO 2000</p>	<p>PANELES INSTITUCIONALES, STAND CONSEJO FEDERAL DE INVERSIONES</p>	
<p>COLORES UTILIZADOS: PANTONE 287+ 225</p>	<p>MATERIALES DE CONSTRUCCION:</p>	<p>MATERIALES DE GRAFICA: PAPEL SEMIMATE LAMINADO Y AUTOADHESIVADO</p>

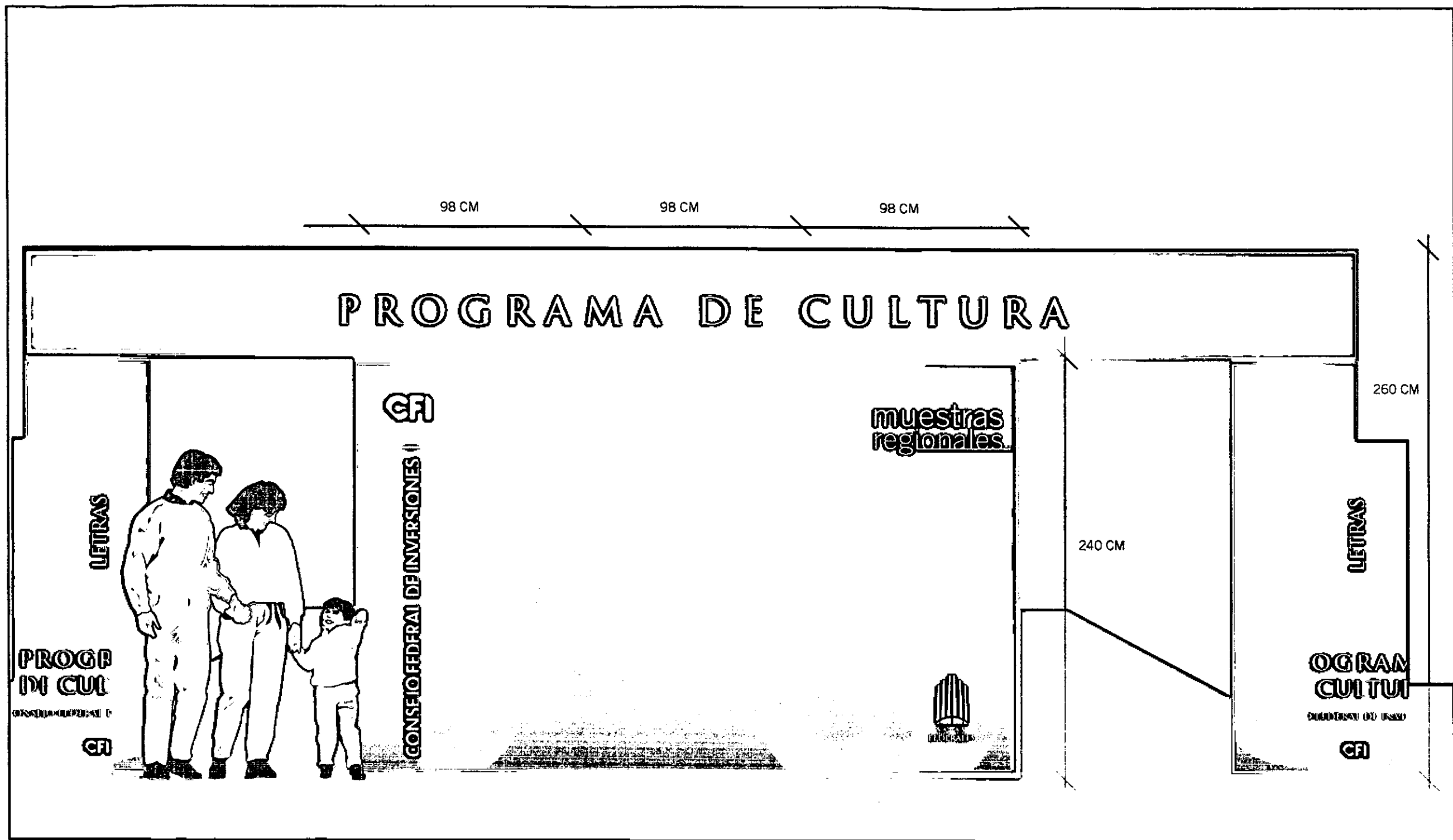

<p><b>PROYECTO:</b> IMAGEN INSTITUCIONAL CFI DE FERIAS Y EXPOSICIONES AÑO 2000</p>	<p><b>FACHADA DEL PROGRAMA DE CULTURA EN FERIAS Y EXPOSICIONES DEL CONSEJO FEDERAL DE INVERSIONES</b></p>	
<p><b>COLORES UTILIZADOS:</b>  PANTONE 222 (PROGRAMA DE CULTURA)  PANTONE 461 ( BEIGE)</p>	<p><b>MATERIALES DE CONSTRUCCION:</b>  ILUMINACIONES PUNTUAL EN CADA OBRA</p>	<p><b>MATERIALES DE GRAFICA:</b>  PAPEL SEMIMATE LAMINADO Y AUTOADHESIVADO</p>

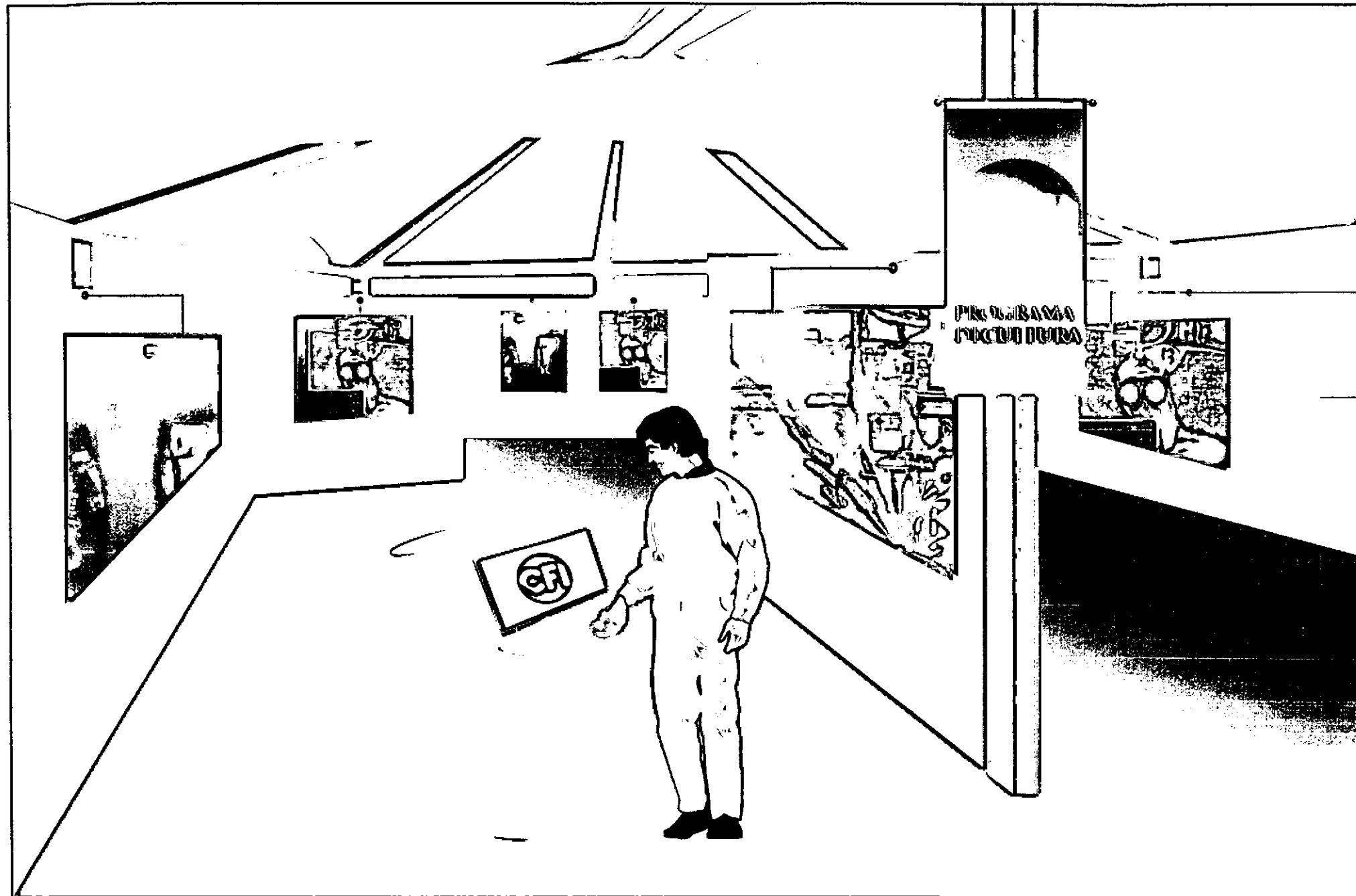

ILUMINACION PUNTUAL

PAREDES ENTELADAS

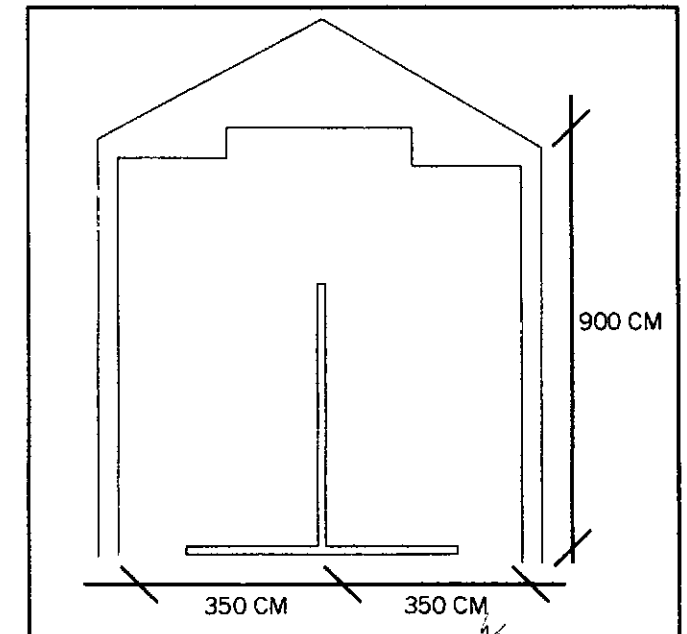

<p><b>PROYECTO: IMAGEN INSTITUCIONAL CFI DE FERIAS Y EXPOSICIONES AÑO 2000</b></p>	<p><b>EXHIBICION DEL PROGRAMA DE CULTURA EN FERIAS Y EXPOSICIONES DEL CONSEJO FEDERAL DE INVERSIONES</b></p>	
<p><b>COLORES UTILIZADOS:</b> PANTONE 222 (PROGRAMA DE CULTURA) PANTONE 461 ( BEIGE)</p>	<p><b>MATERIALES DE CONSTRUCCION:</b> PAREDES ENTELADAS BASE NEUTRA, ILUMINACIONES PUNTUAL EN CADA OBRA</p>	<p><b>MATERIALES DE GRAFICA:</b> BANNERS DE LONA IMPRESOS GRAFICA AUTOADHESIVA EN MODULO MULTIMEDIA</p>



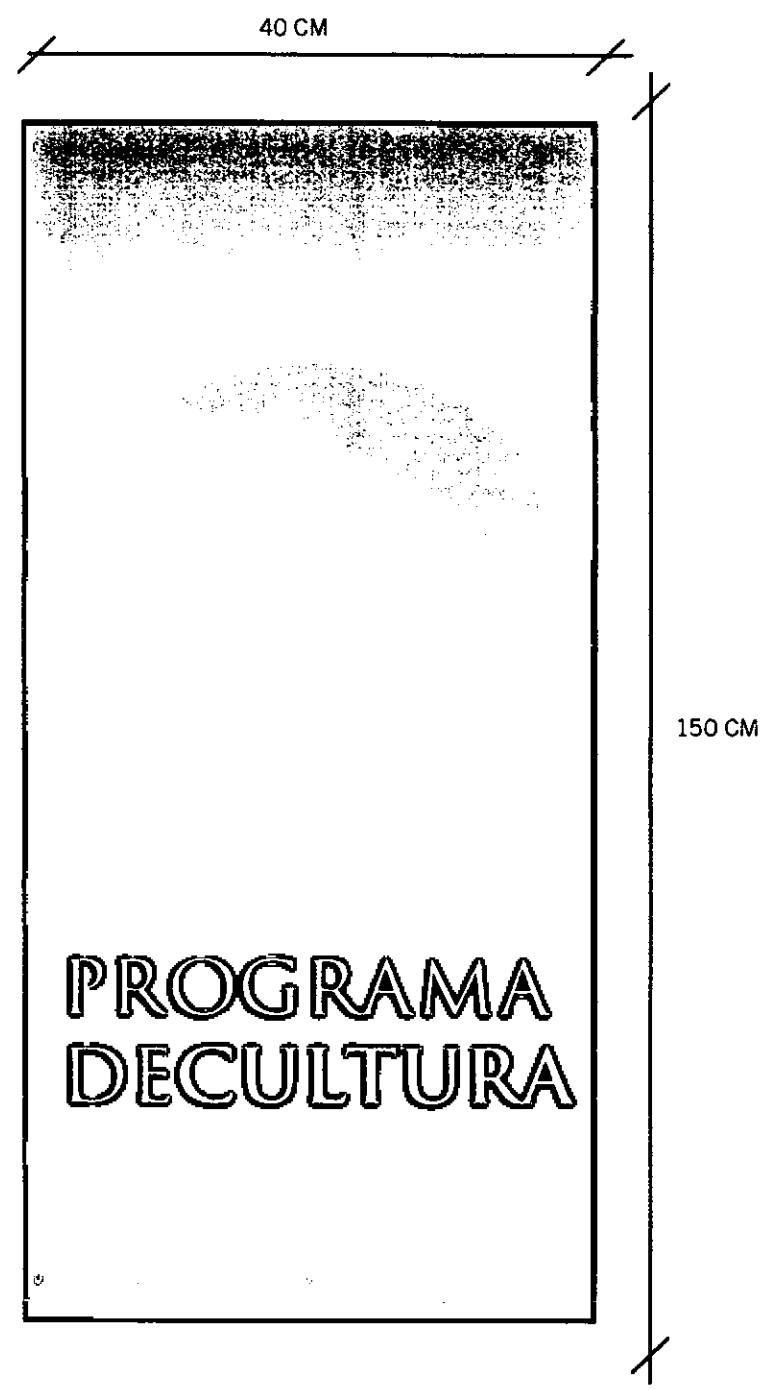
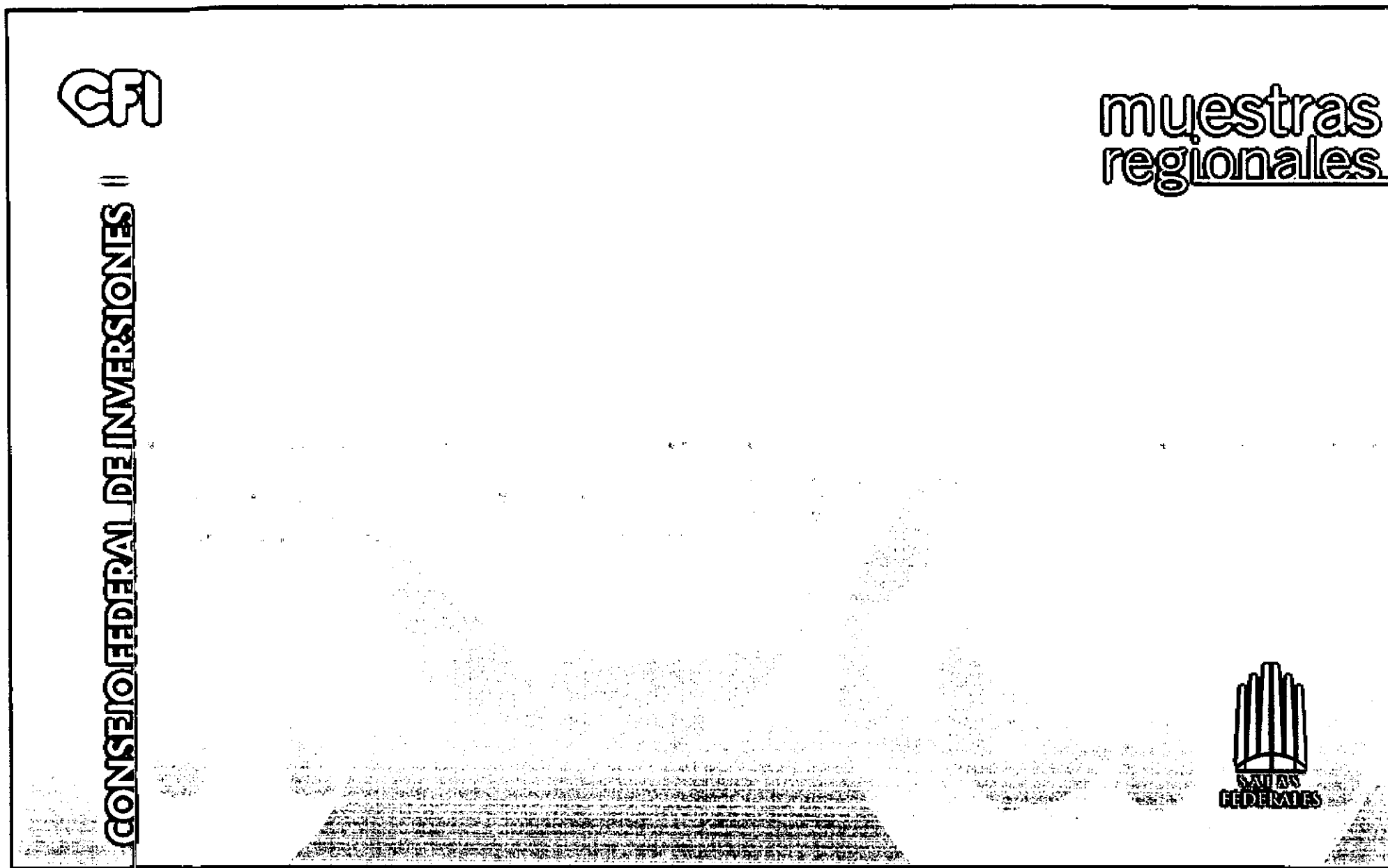

<p><b>PROYECTO: IMAGEN INSTITUCIONAL CFI DE FERIAS Y EXPOSICIONES AÑO 2000</b></p>	<p><b>MODELO TIPO DE PANEL PARA PROGRAMA DE CULTURA FERIAS Y EXPOSICIONES DEL CONSEJO FEDERAL DE INVERSIONES</b></p>	
<p><b>COLORES UTILIZADOS:</b> PANTONE 222</p>	<p><b>MATERIALES DE CONSTRUCCION:</b> BASE DE PANELERIA DE BOXES/ILUMINACION PUNTUAL</p>	<p><b>MATERIALES DE GRAFICA:</b> PAPEL SEMIMATE LAMINADO Y AUTOADHESIVADO</p>

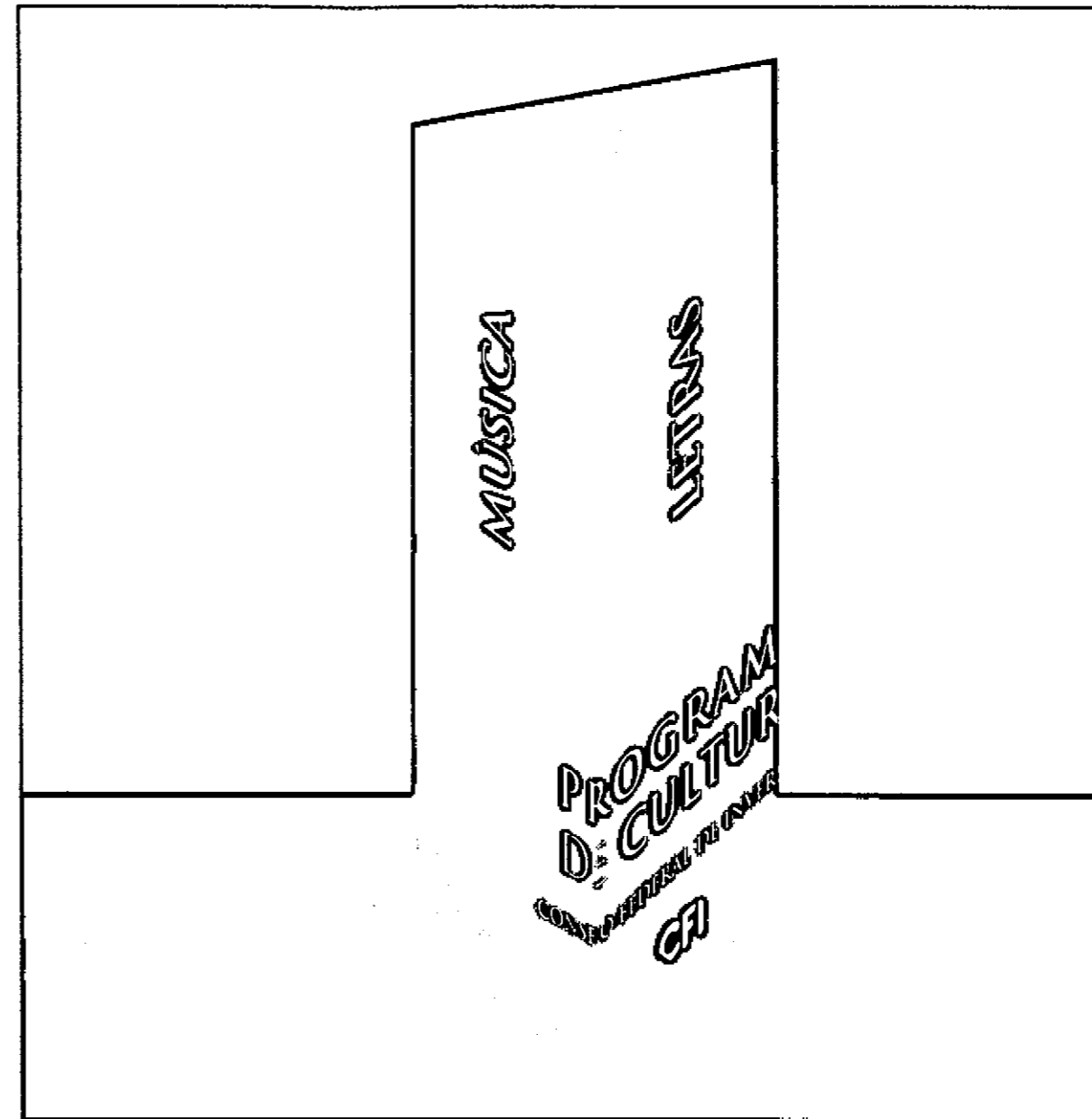
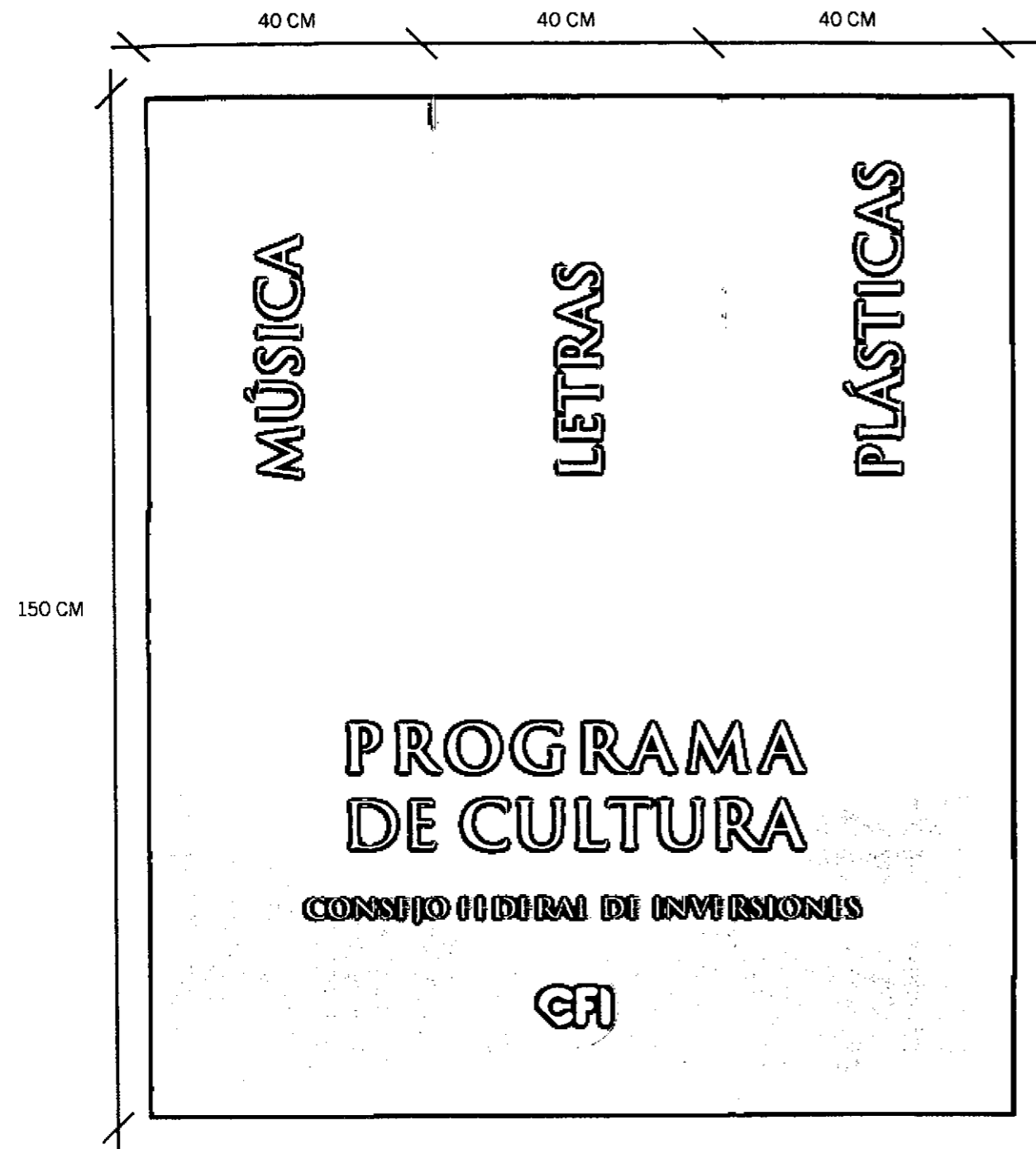

<p><b>PROYECTO: IMAGEN INSTITUCIONAL CFI DE FERIAS Y EXPOSICIONES AÑO 2000</b></p>	<p><b>TOTEM PROGRAMA DE CULTURA PARA FERIAS Y EXPOSICIONES DEL CONSEJO FEDERAL DE INVERSIONES</b></p>	
<p><b>COLORES UTILIZADOS:</b> PANTONE 222 (PROGRAMA DE CULTURA)</p>	<p><b>MATERIALES DE CONSTRUCCION:</b> CARTON MONTADO Y TRAZADO PARA EL PLEGADO</p>	<p><b>MATERIALES DE GRAFICA:</b> IMPRESION EN PAPEL SEMIMATE MATINADO Y AUTOADHESIVADO Y MONTADO SOBRE CARTON</p>

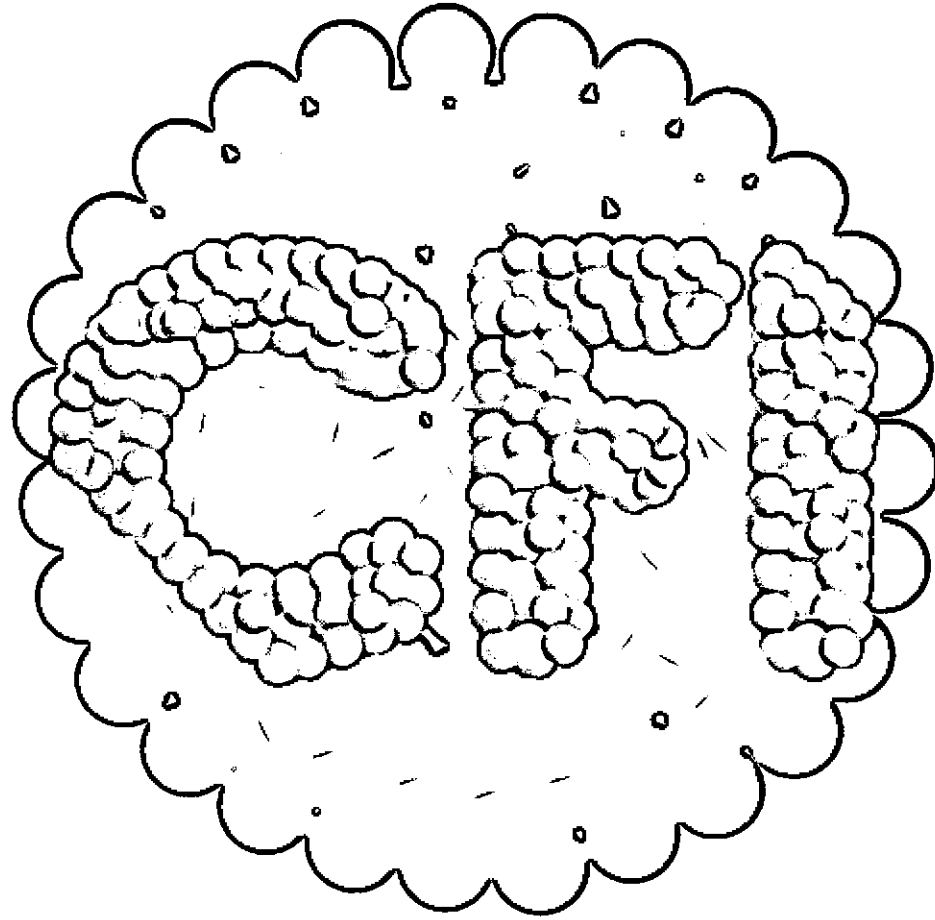

1- COMPOSICION DE GLOBOS PARA SER SOLTADOS EN EVENTOS

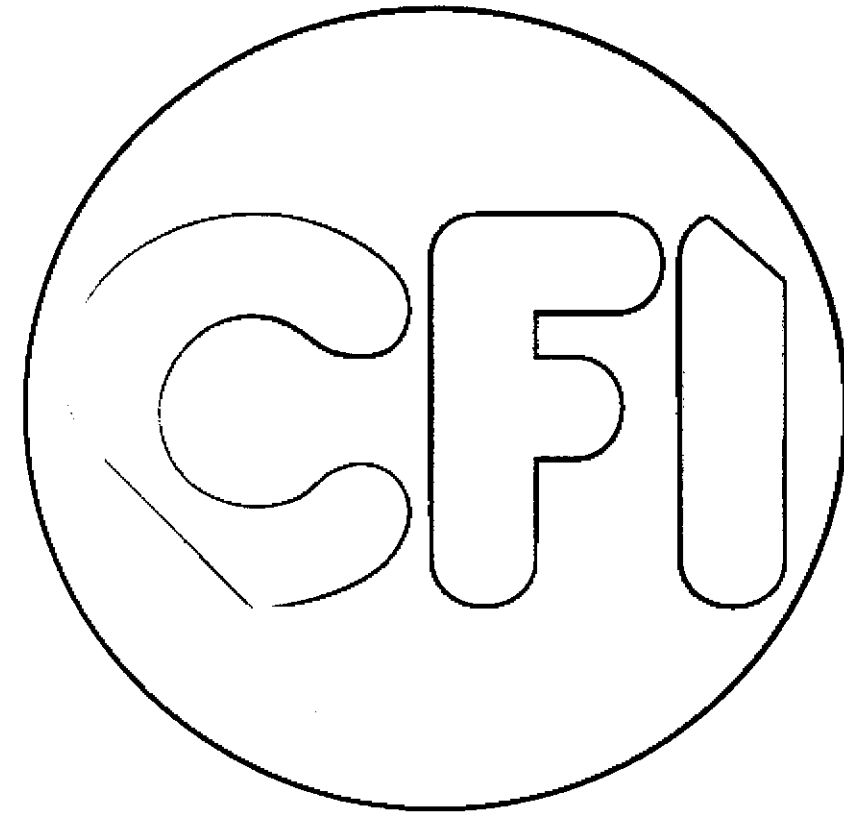

2- GIGANTISMO

<p><b>PROYECTO: IMAGEN INSTITUCIONAL CFI DE FERIAS Y EXPOSICIONES AÑO 2000</b></p>	<p><b>ELEMENTOS DECORACION INSTITUCIONAL CONSEJO FEDERAL DE INVERSIONES</b></p>	
<p><b>COLORES UTILIZADOS:</b> PANTONE 282 (CFI) - BLANCO</p>	<p><b>MATERIALES DE CONSTRUCCION:</b> COMPOSICION DE GLOBOS Y GIGANTISMO EN GLOBOS INFLABLES</p>	<p><b>MATERIALES DE GRAFICA:</b> IMPRESION EN SERIGRAFIA</p>

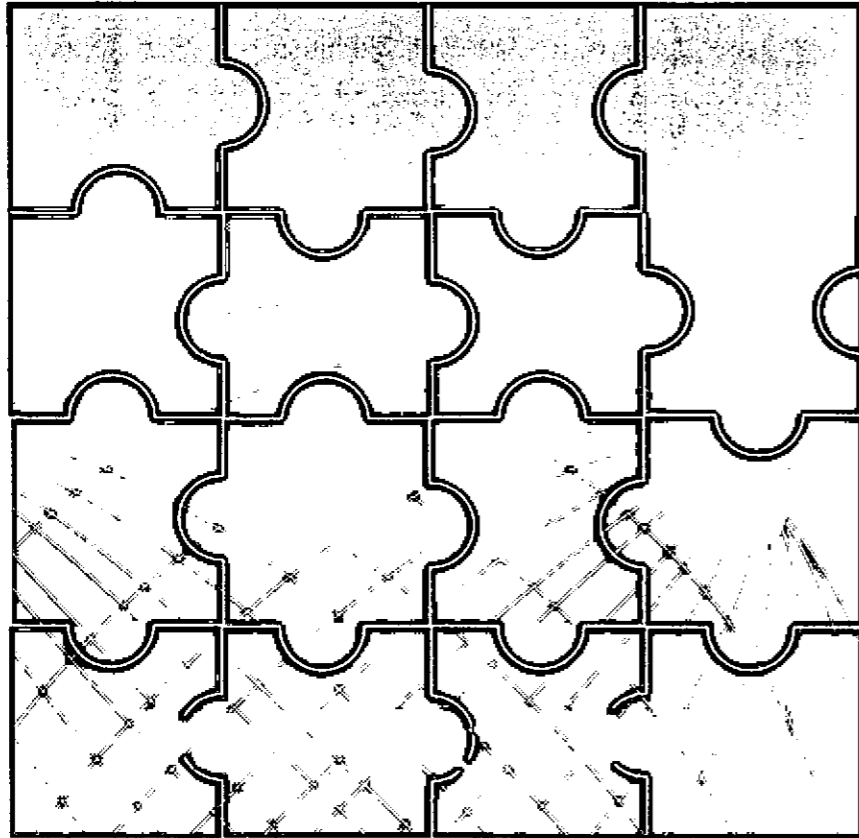

ROMPECABEZAS CON PACKAGING



LAPICERA EN ALUMINIO



LAPICERA PLÁSTICA

<p><b>PROYECTO: IMAGEN INSTITUCIONAL CFI DE FERIAS Y EXPOSICIONES AÑO 2000</b></p>	<p><b>MERCHANDISING INSTITUCIONAL CONSEJO FEDERAL DE INVERSIONES</b></p>	
<p><b>COLORES UTILIZADOS:</b> PANTONE 282 (CFI) - BLANCO</p>	<p><b>MATERIALES DE CONSTRUCCION:</b> SEGUN TIRADA</p>	<p><b>MATERIALES DE GRAFICA:</b> IMPRESION EN SERIGRAFIA Y OFFSET</p>



**CONSEJO FEDERAL DE INVERSIONES**

enero

do	lu	ma	mi	ju	vi	sa
2	3	4	5	6	7	8
9	10	11	12	13	14	15
16	17	18	19	20	21	22
23	24	25	26	27	28	29
30	31					

---

---

---

---

---

---

---

---



**CONSEJO FEDERAL DE INVERSIONES**  
San Martín 871 ( C1004 AAQ ) Ciudad de Bs As. Argentina  
Telefax: (011) 4317-0700. [www.cfired.org.ar](http://www.cfired.org.ar)

**PROYECTO: IMAGEN INSTITUCIONAL CFI  
DE FERIAS Y EXPOSICIONES AÑO 2000**

**MERCHANDISING MOUSE PAD CON  
ANOTADOR Y CALENDARIO**

**COLORES UTILIZADOS:**  
PANTONE 282 (CFI) - BLANCO

**MATERIALES DE CONSTRUCCION:**  
TAPA ILUSTRACION MATE 250 GRS  
INTERIOR PAPEL OBRA 150 GRS. IMPRESO 4/0

**MATERIALES DE GRAFICA:**  
IMPRESION EN OFFSET  
12 PAGINAS + TAPA Y CONTRATAPA



<b>PROYECTO: IMAGEN INSTITUCIONAL CFI DE FERIAS Y EXPOSICIONES AÑO 2000</b>	<b>MODELO TIPO DE TEXTURA PARA SECTORES INSTITUCIONALES DEL CONSEJO FEDERAL DE INVERSIONES</b>	
<b>COLORES UTILIZADOS:</b> BLANCO Y NEGRO AL 50% ( O VARIACIONES PANTONE 100% Y PANTONE 50%)	<b>MATERIALES DE CONSTRUCCION:</b>	<b>MATERIALES DE GRAFICA:</b> PAPEL SEMIMATE LAMINADO Y AUTOADHESIVADO